

חוקי הכדורעף הרשמיים

מהדורה 2011 - 2012

כפי שאושרו בקונגרס ה-32
של התאחדות הכדורעף הבינלאומית (FIVB)

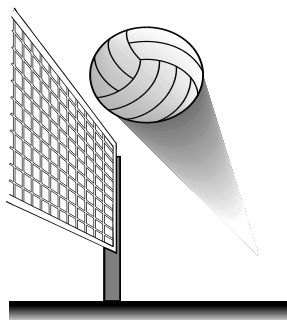

תרגום ועריכה: אלכס כץ



תוכן העניינים

9.....	חלק ראשון – המשחק	
10.....	פרק א' - אבזרים וציוד	
10.....	1 שדה המשחק	
10.....	1.1 מימדים	
10.....	1.2 המשטח של שדה המשחק	
10.....	1.3 קווים על המגרש	
11.....	1.4 תחומים על המגרש	
12.....	1.5 מידות החום	
12.....	1.6 התאורה	
13.....	2 הרשת והעמודים	
13.....	2.1 גובה הרשת	
13.....	2.2 מבנה הרשת	
13.....	2.3 סרטים צדדיים	
13.....	2.4 אנטנות	
14.....	2.5 העמודים	
14.....	2.6 הציוד הנוסף	
15.....	3 הכדורים	
15.....	3.1 מאפיינים	
15.....	3.2 אחידות הכדורים	
15.....	3.3 שיטת שלושת הכדורים	
16.....	פרק ב' - המשתתפים	
16.....	4 הקבוצות	
16.....	4.1 הרכב של קבוצה	
16.....	4.2 מיקום של קבוצה	
17.....	4.3 הציוד	
18.....	4.4 שינוי בציוד	
18.....	4.5 חפצים אסורים	
18.....	5 הנהלת הקבוצה	
18.....	5.1 ראש הקבוצה	
19.....	5.2 המאמן	
20.....	5.3 עוזר המאמן	
21.....	פרק ג' - שיטת המשחק	
21.....	6 לזכות בנקודה, במערכה ובמשחק	
21.....	6.1 לזכות בנקודה	

22.....	לזכות במערכה.....	6.2
22.....	לנצח במשחק.....	6.3
22.....	אי הופעה, קבוצה בלתי שלמה.....	6.4
23	מבנה המשחק	7
23.....	ההגרלה.....	7.1
23.....	החימום הרשמי.....	7.2
23.....	המערך הפותח של קבוצה.....	7.3
24.....	מיקום.....	7.4
25.....	עבירת מיקום.....	7.5
25.....	רוטציה.....	7.6
26.....	עבירת רוטציה.....	7.7
27	פרק ד' - פעולות משחק	8
27	מצבי משחק	8
27.....	כדור במשחק.....	8.1
27.....	כדור מחוץ למשחק.....	8.2
27.....	כדור "פנים".....	8.3
27.....	כדור "חוץ".....	8.4
28	המשחק בכדור	9
28.....	נגיעות של קבוצה בכדור.....	9.1
29.....	מאפייני הנגיעה.....	9.2
29.....	עבירות הקשורות למשחק בכדור.....	9.3
29	כדור ליד הרשת	10
29.....	כדור העובר את הרשת.....	10.1
30.....	כדור הנוגע ברשת.....	10.2
30.....	כדור לתוך הרשת.....	10.3
30	שחקן ליד הרשת	11
30.....	משחק מעבר לרשת.....	11.1
30.....	חדירה מתחת לרשת.....	11.2
31.....	נגיעה ברשת.....	11.3
31.....	עבירות של שחקן ליד הרשת.....	11.4
32	הפתיחה	12
32.....	הפתיחה הראשונה במערכה.....	12.1
32.....	סדר הפותחים.....	12.2
32.....	האישור לפתיחה.....	12.3
33.....	ביצוע הפתיחה.....	12.4
33.....	מסך.....	12.5
33.....	עבירות המבוצעות בעת הפתיחה.....	12.6

34.....	עבירות פתיחה ועבירות מיקום	12.7
34	פעולת התקפה	13
34.....	מאפיינים של פעולת התקפה	13.1
34.....	מגבלות לגבי פעולת התקפה	13.2
35.....	עבירות הקשורות לפעולת התקפה	13.3
36	חסימה	14
36.....	פעולת חסימה	14.1
36.....	נגיעה בכדור בעת חסימה	14.2
36.....	חסימה בחלל היריב	14.3
36.....	חסימה ונגיעות של קבוצה	14.4
37.....	חסימה של הפתיחה	14.5
37.....	עבירות של חסימה	14.6
38	הפסקות, הפוגות ועיכובים	פרק ה' -
38	הפסקות משחק רגילות	15
38.....	מספר של הפסקות משחק רגילות	15.1
38.....	בקשה להפסקות משחק רגילות	15.2
38.....	רציפות של הפסקות משחק	15.3
39.....	פסקי זמן ופסקי זמן טכניים	15.4
39.....	החלפת שחקנים	15.5
39.....	מגבלות בקשר להחלפות שחקן	15.6
39.....	החלפת שחקן חריגה	15.7
40.....	החלפת שחקן בגין השעיה או הרחקה	15.8
40.....	החלפת שחקן בלתי חוקית	15.9
40.....	נוהל ביצוע החלפת שחקן	15.10
41.....	בקשות בלתי חוקיות	15.11
42	עיכובים במשחק	16
42.....	סוגי עיכובים	16.1
42.....	עונשים על עיכובים	16.2
43	הפסקות משחק חריגות	17
43.....	פציעה	17.1
43.....	הפרעות חיצוניות	17.2
43.....	הפסקות ממושכות	17.3
44	הפוגות והחלפת חלקות	18
44.....	הפוגות	18.1
44.....	החלפת חלקות	18.2
45	פרק ו' - שחקן ה-"ליברו"	פרק ו' -
45	שחקן ה-"ליברו"	19

45.....	מינוי שחקן "ליברו".....	19.1
45.....	ציד.....	19.2
46.....	פעולות בהן מעורב שחקן ה-"ליברו".....	19.3
47.....	מינוי של שחקן "ליברו" חדש:.....	19.4
48.....	השעיה והרחקה.....	19.5
49	פרק ז' - התנהגות המשתתפים	
49	20 דרישות לגבי ההתנהגות	
49.....	התנהגות הולמת.....	20.1
49.....	רוח ספורטיבית (FAIR PLAY).....	20.2
49	21 התנהגות בלתי הולמת ועונשים עליה	
49.....	עבירות התנהגות קלות.....	21.1
49.....	התנהגות בלתי הולמת הגוררת ענישה.....	21.2
50.....	סולם העונשים.....	21.3
51.....	הטלת העונשים על התנהגות בלתי הולמת.....	21.4
51.....	התנהגות בלתי הולמת לפני ובין מערכות.....	21.5
51.....	כרטיסי ענישה.....	21.6
53	חלק שני – השופטים, אחריותם וסימנים רשמיים	
54	פרק ח' - השופטים	
54	22 צוות השופטים ונהלים	
54.....	הרכב.....	22.1
54.....	נהלים.....	22.2
56	23 השופט הראשי	
56.....	מיקום.....	23.1
56.....	סמכות.....	23.2
56.....	אחריות.....	23.3
58	24 השופט העוזר	
58.....	מיקום.....	24.1
58.....	סמכות.....	24.2
59.....	אחריות.....	24.3
60	25 הרשם	
60.....	מיקום.....	25.1
60.....	אחריות.....	25.2
62	26 עוזר הרשם	
62.....	מיקום.....	26.1
62.....	אחריות.....	26.2
63	27 שופטי הקו	

63.....	מיקום	27.1
63.....	אחריות	27.2
64	סימנים רשמיים	28
64.....	סימני הידיים של השופטים	28.1
64.....	סימני הדגל של שופטי הקו	28.2
65	חלק שלישי – ציורים והגדרות	
66	ציור 1 א' – איזור פיקוח התחרות	
67	ציור 1 ב' – שדה המשחק	
68	ציור 2 – המגרש	
69	ציור 3 – מבנה הרשת	
70	ציור 4 – מיקום השחקנים	
71	ציור 5 א' – כדור העובר את המישור האנכי של הרשת אל חלקת היריב	
72	ציור 5 ב' – כדור העובר את המישור האנכי של הרשת אל השוליים	
73	ציור 6 – מסך קבוצתי	
73	ציור 7 – חסימה שהושלמה	
74	ציור 8 – התקפה של שחקן אחורי	
75	ציור 9 – טבלת העונשים	
76	ציור 10 – מיקום צוות השופטים ועוזריהם	
77	ציור 11 – סימני הידיים הרשמיים של השופטים	
83	ציור 12 – סימני הדגל הרשמיים של שופטי הקו	
85	הגדרות ומושגים	

חלק ראשון – המשחק

פרק א' -אביזרים וציוד

ראה חוק

חוק

1 שדה המשחק

1.1, צ.א1, שדה המשחק כולל את המגרש ואת השוליים. עליו להיות מלבני וסימטרי. צ.ב1

1.1 מימדים

צ.2

המגרש הוא מלבן שמידותיו 18 X 9 מ', המוקף ע"י שוליים ברוחב של 3 מ' לפחות בכל הצדדים.

חלל המשחק הוא התחום מעל לשדה המשחק אשר הינו חופשי מכל מכשול. חלל המשחק צריך להשתרע לגובה של 7 מ' לפחות מעל המשטח של שדה המשחק.

בתחרויות FIVB, עולמיות ורשמיות, רוחב השוליים צריך להיות 5 מ' לפחות מעבר לקוי האורך ו- 8 מ' לפחות מעבר לקוי הרוחב. חלל המשחק הפנוי מכל מכשול צריך להשתרע לגובה של 12.5 מ' לפחות מעל המשטח של שדה המשחק.

1.2 המשטח של שדה המשחק

1.2.1 המשטח של שדה המשחק חייב להיות שטוח, אופקי ואחיד. אסור שהמשטח יהווה סכנה כלשהי לפציעתם של שחקנים. אסור לקיים משחקים על משטחים מחוספסים או חלקלקים.

בתחרויות FIVB, עולמיות ורשמיות, המשטח חייב להיות מעץ או מחומר סינתטי. כל משטח חייב לקבל מראש את האישור של FIVB.

1.2.2 צבע המשטח של שדה המשחק באולמות חייב להיות בהיר.

1.1, 1.3 בתחרויות FIVB, עולמיות ורשמיות, צבע הקווים צריך להיות לבן בעוד שהמגרש והשוליים צריכים להיות בצבעים אחרים ושונים זה מזה.

1.3 במגרשים פתוחים, מותר שיפוע של חצי אחוז לשם ניקו. השימוש בקווי תיחום העשויים מחומרים מוצקים אסור.

1.3 קווים על המגרש

1.3.1 רוחבם של כל הקווים הינו 5 ס"מ. הם צריכים להיות בעלי צבע בהיר ושונה מצבע המשטח ומצבעם של קווים אחרים.

- 1.3.2 קווי התיחום
- 1.1 שני קווי אורך ושני קווי רוחב מסמנים את המגרש. גם קווי האורך וגם קווי הרוחב נכללים בתוך מימדי המגרש.
- 1.3.3 קו האמצע
- 2.צ הציר של קו האמצע מחלק את המגרש לשתי חלקות שוות שמידות כל אחת 9 x 9 מ'. קו זה נמשך מתחת לרשת מקו אורך אחד למשנהו.
- 1.3.4 קו ההתקפה
- 1.3.3, 1.4.1 בכל חלקה, קו ההתקפה שקצהו האחורי מסומן במרחק של 3 מ' מהציר של קו האמצע, מציין את התחום הקדמי.
- 2.צ בתחרויות FIVB, עולמיות ורשמיות, קו ההתקפה מוארך ע"י תוספת של קווים מקווקווים מעבר לקווי האורך המכילים חמישה קטעים קצרים באורך של 15 ס"מ וברוחב של 5 ס"מ כל אחד המסומנים במרחק של 20 ס"מ האחד מהשני עד לאורך כולל של 1.75 מ'.
- "קו הגבלת המאמן" (קו מקווקוו הנמשך מקו ההתקפה עד לקו הרוחב, מקביל לקו האורך במרחק של 1.75 מ' ממנו) מורכב מקטעים של 15 ס"מ כל אחד במרווחים של 20 ס"מ ומסמן את הגבול של תחום פעולתו של המאמן.

1.4	תחומים על המגרש	2.צ, 1.צב'
1.4.1	התחום הקדמי	2.צ
	התחום הקדמי בכל חלקה מוגבל בין הציר של קו האמצע לבין קצהו האחורי של קו ההתקפה.	1.3.3, 1.3.4
	התחום הקדמי נחשב כנמשך מעבר לקווי האורך עד לקצה השוליים.	1.3.2, 1.1
1.4.2	תחום הפתיחה	
	תחום הפתיחה הוא איזור ברוחב של 9 מ' מאחורי כל אחד מקווי הרוחב.	
	הוא תחום בצדדים ע"י שני קווים קצרים באורך של 15 ס"מ כל אחד המסומנים במרחק של 20 ס"מ מאחורי קו הרוחב בהמשך לקווי האורך. שני הקווים כלולים ברוחב של תחום הפתיחה.	1.3.2, 1.צב'

- 1.1 לעומק, תחום הפתיחה נמשך עד לקצה השוליים.
- 1.4.3 תחום החלפת השחקנים
- 1.3.4, 1.3.4 תחום ההחלפה של השחקנים מוגבל ע"י המשכיהם הדמיוניים של שני קווי ההתקפה עד לשולחן הרשם.
- 1.4.4 תחום ההחלפה של שחקן ה-"ליברו"
- 19.3.2.4, 1.3.2.4 תחום ההחלפה של שחקן ה-"ליברו" הינו חלק מהשוליים בצד ספסלי הקבוצות, המוגבל ע"י המשכיהם של קו ההתקפה וקו הרוחב.
- 1.4.5 תחום החימום
- 1.4.6 בתחרויות FIVB, עולמיות ורשמיות, תחומי החימום, שמידותיהם 3 x 3 מ' בערך, ממוקמים בפינות שבצידי הספסלים, מחוץ לשוליים.
- 1.4.6 תחום הענישה
- 1.4.6, 1.4.6 כל אחד מתחומי הענישה, שמידותיו 1 x 1 מ' בערך ומצויד בשני כסאות, ממוקם מאחורי השוליים, מעבר להמשכו של קו הרוחב. הם יכולים להיות מסומנים ע"י קו אדום ברוחב של 5 ס"מ.

1.5 מידות החום

מידות החום אינן יכולות להיות מתחת ל- 10°C (50°F).

בתחרויות FIVB, עולמיות ורשמיות, אסור שמידות החום יהיו מעל ל- 25°C (77°F) ומתחת ל- 16°C (61°F).

1.6 התאורה

- 1 בתחרויות FIVB, עולמיות ורשמיות, עוצמת התאורה בשדה המשחק הנמדדת בגובה של 1 מ' מעל המשטח צריכה להיות בין 1,000 לבין 1,500 לוקס.

2	הרשת והעמודים	3.צ
2.1	גובה הרשת	
2.1.1	אנכית מעל לקו האמצע, מתוחה רשת שחלקה העליון נמצא בגובה של 2.43 מ' לגברים ו- 2.24 מ' לנשים.	1.3.3
2.1.2	גובה הרשת נמדד באמצע המגרש. גובה הרשת מעל שני קווי האורך חייב להיות זהה ולא גבוה ביותר מ- 2 ס"מ מאשר הגובה החוקי.	1.1, 1.3.2, 2.1.1
2.2	מבנה הרשת	
	הרשת היא ברוחב של 1.0 מ' ובאורך של 9.5 עד 10 מ' (כולל 25 עד 50 ס"מ מכל צד של הסרטים הצדדיים) והיא עשויה לולאות שחורות מרובעות שמידותיהן 10 x 10 ס"מ.	3.צ
	בחלקה העליון ישנו סרט אופקי ברוחב של 7 ס"מ העשוי מבד לבן, מקופל משני צידי הרשת ותפור לכל אורכה. בכל אחד מקצות הסרט ישנו חור דרכו עובר חבל המותח את הסרט אל העמודים על מנת להחזיק את השפה העליונה של הרשת במצב מתוח.	
	בתוך הסרט ישנו כבל גמיש המיועד למתוח את הרשת אל העמודים על מנת להחזיק את שפתה העליונה במצב מתוח.	
	בתחתית הרשת ישנו סרט אופקי נוסף ברוחב של 5 ס"מ, דומה לסרט העליון דרכו מושחל חבל. חבל זה מותח את הרשת אל העמודים ומחזיק את חלקה התחתון במצב מתוח.	
2.3	סרטים צדדיים	
	שני סרטים לבנים מוצמדים אנכית לרשת וממוקמים מעל כל אחד מקווי האורך.	1.3.2, 3.צ
	הם ברוחב של 5 ס"מ ובאורך של 1 מ' כל אחד ונחשבים כחלק מהרשת.	
2.4	אנטנות	
	אנטנה היא מוט גמיש באורך של 1.80 מ' ובקוטר של 10 מ"מ העשוי מפברגלס (סיבי זכוכית) או חומר דומה.	
	כל אנטנה מותקנת בקצה החיצוני של כל סרט צדדי. האנטנות ממוקמות בצדדים מנוגדים של הרשת.	2.3, 3.צ

80 הס"מ העליונים של כל אנטנה בולטים מעל הרשת ומסומנים ע"י רצועות של 10 ס"מ צבועות בצבעים מנוגדים, רצוי אדום ולבן.

האנטנות נחשבות כחלק מהרשת ותוחמות בצדדים את תחום המעבר.
10.1.1, 3.צ, 5.צ'א'

2.5 העמודים

2.5.1 העמודים התומכים את הרשת ממוקמים במרחק של 0.5 עד 1 מ' מעבר לכל קו אורך. הם בגובה של 2.55 מ' ורצוי שיהיו ניתנים לכיוון.

בתחרויות FIVB, עולמיות ורשמיות, העמודים התומכים את הרשת ממוקמים במרחק של 1.0 מ' מעבר לקווי האורך.

2.5.2 העמודים הינם עגולים וחלקים ומחוברים אל הרצפה ללא כבלים. יש להימנע מכל התקן מסוכן או מפריע.

2.6 הציוד הנוסף

כל ציוד נוסף נקבע ע"י תקנות של FIVB.

3 הכדורים**3.1 מאפיינים**

הכדור צריך להיות עגול ("כדורי"), עשוי מעטה עור או עור סינתטי גמיש ובתוכו פנימית מגומי או חומר דומה.

צבעו יכול להיות אחד ובהיר, או שילוב של צבעים.

כדורים העשויים מעור סינתטי או בעלי שילוב של צבעים בהם משתמשים בתחרויות בינלאומיות רשמיות צריכים להיות תואמים את תקני FIVB.

היקפו צריך להיות בין 65 לבין 67 ס"מ ומשקלו בין 260 לבין 280 גרם.

לחצו הפנימי צריך להיות 0.300 עד 0.325 ק"ג/סמ"ר (4.26 עד 4.61 psi) (294.3 עד 318.82 מיליבר או hPa).

3.2 אחידות הכדורים

3.1 כל הכדורים בהם משתמשים במשחק מסויים חייבים להיות בעלי מאפיינים זהים בכל הקשור להיקף, משקל, לחץ, דגם, צבע, וכד'.

בתחרויות FIVB, עולמיות ורשמיות וכן באליפויות ובלגות לאומיות יש לשחק בכדורים המאושרים ע"י FIVB, אלא אם הוסכם אחרת עם FIVB.

3.3 שיטת שלושת הכדורים

10.צ בתחרויות FIVB, עולמיות ורשמיות, יש להשתמש בשלושה כדורים. במקרה זה, יש להציב 6 מחזירי כדורים, אחד בכל פינה של השוליים ואחד מאחורי כל שופט.

פרק ב' - המשתתפים

חוק	ראה חוק
4	הקבוצות
4.1	הרכב של קבוצה
4.1.1	קבוצה יכולה לכלול לכל היותר 12 שחקנים מאמן אחד, עוזר מאמן אחד, מעסה אחד, ורופא אחד (אלא אם שונה ההרכב בתקנון של ההתחרות).
	בתחרויות FIVB, עולמיות ורשמיות, הרופא והמעסה צריכים לקבל אישור מראש של ה-FIVB.
4.1.2	אחד השחקנים, אך לא שחקן ה-"ליברו", הינו ראש הקבוצה והוא צריך להיות מסומן בגיליון השיפוט.
4.1.3	רק השחקנים הרשומים בגיליון השיפוט רשאים להיכנס למגרש ולהשתתף במשחק. מהרגע שהמאמן וראש הקבוצה חתמו על גיליון השיפוט, לא ניתן יותר להחליף את שחקנים הרשומים בו.
4.2	מיקום של קבוצה
4.2.1	השחקנים שאינם משחקים צריכים לשבת על ספסל קבוצתם או להיות בתחום החימום בצד חלקתם. המאמן וכן חברי הקבוצה האחרים צריכים לשבת על ספסל הקבוצה, אך יכולים לעזוב אותו זמנית.
	ספסלי הקבוצות ממוקמים בצדי שולחן הרשם, מעבר צ.א'1, צ.ב'1 .
4.2.2	רק לחברי הקבוצה הזכות לשבת על ספסל הקבוצה בזמן המשחק ולהשתתף בחימום הרשמי.
4.2.3	השחקנים שאינם משחקים רשאים להתחמם ללא כדורים כמפורט להלן:
4.2.3.1	בזמן המשחק; בתחומי החימום; 8.1, 1.4.5, צ.א'1, צ.ב'1
4.2.3.2	בעת פסקי זמן ופסקי זמן טכניים: בשוליים שמאחורי חלקתם. 15.4, 1.3.3

ראה חוק		חוק
18.1	בהפוגות שבין המערכות, השחקנים רשאים להתחמם עם כדורים בשטח השוליים.	4.2.4
הציוד		4.3
		הציוד של שחקן כולל חולצה, מכנסיים, גרביים (המדדים) ונעלי ספורט.
19.2, 4.1	החולצות, המכנסיים והגרביים חייבים להיות אחידים ובצבע זהה (למעט של שחקני ה-"ליברו") עבור הקבוצה כולה. הם צריכים להיות נקיים.	4.3.1
		הנעליים צריכות להיות קלות וגמישות עם סוליות אשר לא משאירות סימנים מגומי או מחומר מרוכב וללא עקבים.
בתחרויות FIVB, עולמיות ורשמיות, אסור להשתמש בנעליים בעלות צבע שחור שולט.		
		4.3.3
		4.3.3
		4.3.3.1
		4.3.3.2
		4.3.4
		4.3.5
5.1	על חולצתו של ראש הקבוצה חייב להיות סרט במידות 2 x 8 ס"מ מתחת למספר שעל החזה.	4.3.4
19.2	אסור ללבוש מדים בצבע שונה משאר השחקנים (פרט לשחקני ה-"ליברו") ו/או ללא מספרים כנדרש.	4.3.5

4.4 שינוי בציוד

23 השופט הראשי רשאי להתיר לשחקן אחד או למספר שחקנים:

4.4.1 לשחק יחפים,

בתחרויות FIVB, עולמיות ורשמיות אסור לשחק יחפים.

4.4.2 להחליף בין המערכות או לאחר החלפת שחקן תלבושות רטובות או שניזוקו, בתנאי שלתלבושות החדשות יש צבע, דגם ומספר זהים,

4.4.3 לשחק בבגדי אימון (טרנינגים) במזג אוויר קר, בתנאי שהם בצבע ודגם אחיד לכל הקבוצה (פרט לשחקני ה-"ליברו") וממוספרים בהתאם לחוק 4.3.3.

4.5 חפצים אסורים

4.5.1 אסור להשתמש בכל חפץ העלול לגרום לפציעה או יכול להעניק לשחקן יתרון מלאכותי.

4.5.2 שחקנים יכולים להרכיב משקפיים או עדשות מגע על אחריותם.

5 הנהלת הקבוצה

20 הן ראש הקבוצה והן המאמן אחראים להתנהגות ולמשמעת של חברי קבוצתם.

19.1.3 שחקני ה-"ליברו" אינם יכולים לשמש כראש הקבוצה.

5.1 ראש הקבוצה

5.1.1 לפני המשחק, ראש הקבוצה חותם על גיליון השיפוט ומייצג את קבוצתו בהגרלה.

5.1.2 בזמן המשחק ובהיותו על המגרש, ראש הקבוצה משמש כראש הקבוצה בפועל. כאשר ראש הקבוצה אינו על המגרש, על המאמן או על ראש הקבוצה למנות שחקן אחר על המגרש, אך לא את שחקן ה-"ליברו", לשמש כראש הקבוצה בפועל. ראש הקבוצה בפועל ימשיך לשאת באחריותו עד אשר הוא בעצמו יוחלף, או ראש הקבוצה יחזור למגרש, או המערכה תסתיים.

8.2	כאשר הכדור "מחוץ למשחק", רק ראש הקבוצה בפועל רשאי לפנות אל השופטים:	
23.2.4	לבקש הבהרה בקשר ליישום או פירוש של החוקים וגם להפנות את בקשותיהם או שאלותיהם של חבריו לקבוצה. אם ההסבר של השופט הראשי אינו מניח את דעתו, הוא יכול להחליט לערער על החלטת השופט ובמקרה זה הוא צריך להודיע מיד לשופט הראשי כי הוא שומר לעצמו את הזכות לרשום בגיליון השיפוט בסיום המשחק ערעור רשמי;	5.1.2.1
	לבקש רשות:	5.1.2.2
4.4.2, 4.3	(א) להחליף את כל הציוד או חלקו,	
7.4	(ב) לבדוק את מיקומם של שחקני הקבוצות,	
3, 2, 1.2	(ג) לבדוק את הרצפה, את הרשת, את הכדור וכד';	
15.2.1, 15.5, 15.4	בהיעדרו של המאמן לבקש פסקי זמן והחלפות שחקן.	5.1.2.3
6.3	בסיום המשחק, ראש הקבוצה:	5.1.3
25.2.3.3	מודה לשופטים וחותרם על גיליון השיפוט לאשר את תוצאת המשחק;	5.1.3.1
5.1.2.1, 25.2.3.2	אם בזמן המתאים הודיע לשופט הראשי, הוא יכול לרשום בגיליון השיפוט ערעור רשמי בהקשר ליישום או פירוש של החוקה.	5.1.3.2
5.2 המאמן		
7.3.2, 1.1, 15.5, 15.4	בכל מהלך המשחק, המאמן מנהל את משחק קבוצתו ממקומו מחוץ למגרש. הוא בוחר את המערך הפותח ואת המחליפים וכן מבקש פסקי זמן. בתפקידיו אלה, איש הקשר שלו הינו השופט העוזר.	5.2.1
4.1, 19.1.3, 25.2.1.1	לפני המשחק, המאמן רושם או בודק בגיליון השיפוט את שמות שחקניו ואת מספריהם ואז חותרם עליו.	5.2.2
	בזמן המשחק, המאמן:	5.2.3
7.3.2	לפני כל מערכה, מוסר לרשם או לשופט העוזר את טופס המערך של קבוצתו כשהוא ממולא כהלכה וחותרם על ידו;	5.2.3.1

ראה חוק		חוק
4.2	יושב על ספסל קבוצתו במקום הקרוב ביותר אל הרשם, אך יכול לעזוב את הספסל;	5.2.3.2
15.5, 15.4	מבקש פסקי זמן והחלפות שחקן;	5.2.3.3
1.3.4, 1.4.5	רשאי, כמו גם יתר חברי הקבוצה, לתת הנחיות לשחקנים שעל המגרש. המאמן רשאי לתת הוראות אלה כשהוא עומד או מתהלך בשוליים שלפני ספסל קבוצתו מההמשך של קו ההתקפה ועד לתחום החימום, מבלי להפריע או לעכב את המשחק.	5.2.3.4
1.4.5, 1.4.5	בתחרויות FIVB, עולמיות ורשמיות, המאמן מוגבל לבצע את תפקידו מאחורי "קו הגבלת המאמן".	

עוזר המאמן		5.3
	עוזר המאמן יושב על ספסל הקבוצה, אך אינו רשאי להתערב במשחק.	5.3.1
5.2, 5.1.2	אם המאמן נאלץ לעזוב את קבוצתו מכל סיבה שהיא כולל ענישה, רשאי עוזר המאמן, על פי בקשתו של ראש הקבוצה בפועל ולאחר אישורו של השופט הראשי, לקבל עליו את תפקידיו של המאמן למשך זמן היעדרו של המאמן.	5.3.2

פרק ג' - שיטת המשחק

ראה חוק	חוק
	6 לזכות בנקודה, במערכה ובמשחק
	6.1 לזכות בנקודה
	6.1.1 נקודה
	קבוצה זוכה בנקודה:
10.1.1 ,8.3	6.1.1.1 כאשר היא מצליחה לגרום לכדור לגעת בחלקת היריב;
6.1.2	6.1.1.2 כאשר הקבוצה היריבה מבצעת עבירה;
,16.2.3 21.3.1	6.1.1.3 כאשר הקבוצה היריבה ננזפת.
	6.1.2 עבירה
	קבוצה מבצעת עבירה כאשר היא מבצעת פעולה המנוגדת לחוקה (או אינה מקיימת את החוקה בצורה אחרת). השופטים שוקלים את העבירות וקובעים את התוצאות בהתאם לחוקה:
	6.1.2.1 אם מתבצעות שתי עבירות או יותר בזו אחר זו, רק העבירה הראשונה נחשבת.
,6.1.2 (23)11.ז	6.1.2.2 אם שחקנים יריבים מבצעים בו זמנית שתי עבירות או יותר, הדבר נחשב ל-"עבירה דו צדדית" ויש לחזור על מהלך המשחק.
	6.1.3 מהלך משחק ומהלך משחק שהושלם
8.2 ,8.1	מהלך משחק הינו רצף של פעולות משחק מרגע החבטה בכדור הפתיחה ע"י השחקן הפותח ועד שהכדור מחוץ למשחק. מהלך משחק שהושלם הינו רצף של פעולות משחק המסתיים בהענקת נקודה.
	6.1.3.1 אם הקבוצה הפותחת זוכה במהלך משחק, היא זוכה בנקודה וממשיכה לפתוח;
	6.1.3.2 אם הקבוצה המקבלת את הפתיחה זוכה במהלך משחק, היא זוכה בנקודה וחייבת לבצע את הפתיחה הבאה.

6.2	לזכות במערכה	צ11(9)
	קבוצה המשיגה ראשונה 25 נקודות עם יתרון של 2 נקודות לפחות, זוכה במערכה (למעט המערכה המכרעת – החמישית). במקרה של שוויון 24:24, ממשיכים לשחק עד להשגת יתרון של 2 נקודות (24:26, 25:27, ...).	6.3.2
6.3	לנצח במשחק	צ11(9)
6.3.1	הקבוצה הזוכה בשלוש מערכות מנצחת במשחק.	6.2
6.3.2	במקרה של שוויון 2:2 במערכות, משחקים את המערכה המכרעת (החמישית) עד להשגת 15 נקודות עם יתרון של 2 נקודות לפחות.	7.1
6.4	אי הופעה, קבוצה בלתי שלמה	
6.4.1	לקבוצה המסרבת לשחק לאחר שנקראה לעשות כן, נרשמת אי הופעה והפסד טכני בשיעור 3:0 עם תוצאה של 25:0 בכל מערכה.	6.2, 6.3
6.4.2	לקבוצה אשר ללא סיבה מוצדקת אינה מופיעה למשחק בזמן, נרשמת אי הופעה עם אותה תוצאה כמו בחוק 6.4.1.	
6.4.3	קבוצה המוכרזת כ-"בלתי שלמה" למערכה או למשחק, מפסידה את המערכה או את המשחק בהתאמה. לקבוצה היריבה מוענקות הנקודות הדרושות לה לזכות במערכה או הנקודות והמערכות הדרושות לה לנצח במשחק בהתאמה. לקבוצה הבלתי שלמה נשמרות הנקודות והמערכות בהן זכתה.	6.2, 6.3, 7.3.1

7 מבנה המשחק	
7.1 ההגרלה	
12.1.1	לפני המשחק, השופט הראשי עורך הגרלה לשם קביעת הפתיחה הראשונה והחלקות במערכה הראשונה.
6.3.2	אם יש צורך במערכה מכרעת, תיערך הגרלה חדשה.
5.1	7.1.1 ההגרלה נערכת בנוכחות שני ראשי הקבוצות.
	7.1.2 הזוכה בהגרלה בוחר:
12.1.1	7.1.2.1 את הזכות לפתוח או לקבל את חבטת הפתיחה,
	או
	7.1.2.2 את אחת החלקות.
	המפסיד בהגרלה מקבל את האפשרות הנותרת.
7.2	7.1.3 במקרה של חימום נפרד, הקבוצה שזכתה בזכות הפתיחה הראשונה תעלה ראשונה לחימום ליד הרשת.
7.2 החימום הרשמי	
	7.2.1 לפני המשחק, אם עמד לרשות הקבוצות מגרש, הן זכאיות לחימום של 6 דקות ביחד ליד הרשת; אם לא עמד לרשותן מגרש, הן יוכלו לקבל 10 דקות.
7.2.1	7.2.2 אם אחד מראשי הקבוצות מבקש לערוך חימום נפרד (קבוצה אחת לאחר האחרת) ליד הרשת, הקבוצות יוכלו לעשות זאת במשך 3 דקות או 5 דקות כל אחת, בהתאם לחוק 7.2.1.
7.3 המערך הפותח של קבוצה	
6.4.3	7.3.1 בכל עת, לכל קבוצה צריכים להיות שישה שחקנים במשחק.
7.6	המערך הפותח של הקבוצה מצביע על סדר הפותחים של השחקנים על המגרש. סדר זה חייב להישמר לכל אורך המערכה.
5.2.3.1, 24.3.1, 25.2.1.2	7.3.2 לפני תחילתה של כל מערכה, על המאמן למסור את המערך הפותח של קבוצתו על גבי טופס המערך. את הטופס יש למסור, כאשר הוא ממולא כהלכה וחתום, לידי השופט העוזר או לידי הרשם.

חוק	ראה חוק
7.3.3	השחקנים שאינם נכללים במערך הפותח למערכה מסוימת מהווים את המחליפים לאותה המערכה (מלבד שחקני ה-"ליבר").
7.3.4	מהרגע שטופס המערך נמסר לידי השופט העוזר או הרשם, אין לאשר עוד שינויים במערך ללא ביצוע החלפה רגילה.
7.3.5	אי התאמות בין הרשום בטופס המערך לבין מיקום השחקנים במגרש יטופלו כדלקמן:
7.3.5.1	כאשר אי התאמה כזאת מתגלה לפני תחילת המערכה, יש לתקן את סדר העמידה של השחקנים בהתאם לטופס המערך - הדבר ייעשה ללא עונש;
7.3.5.2	כאשר לפני תחילת המערכה, מתגלה במגרש שחקן שאינו רשום בטופס המערך, יש להחליף שחקן זה כדי להתאים את המצב לטופס המערך - הדבר ייעשה ללא עונש;
7.3.5.3	יחד עם זאת, אם ברצון המאמן להשאיר במגרש שחקן לא רשום כזה, עליו לבקש החלפת שחקן רגילה אשר תרשם בגיליון השיפוט.
	אם אי התאמה כזאת מתגלה מאוחר יותר, על הקבוצה השוגה לחזור לסדר העמידה הנכון. כל הנקודות שהושגו ע"י הקבוצה מרגע השגיאה ועד לגילויה מבוטלות. הנקודות של הקבוצה היריבה נשארות בעינן ובנוסף לכך היא זוכה בנקודה ובפתיחה הבאה.

7.4	מיקום	4.צ
	ברגע שהכדור נחבט ע"י השחקן הפותח, כל קבוצה צריכה להתמקם בתוך חלקתה בהתאם לסדר הפותחים (למעט השחקן הפותח).	7.6.1, 8.1, 12.4
7.4.1	עמדות השחקנים ממוספרות כדלקמן:	
7.4.1.1	שלושת השחקנים ליד הרשת הם השחקנים הקדמיים והם תופסים את העמדות IV (קדימה משמאל), III (קדימה באמצע) ו-I (קדימה מימין);	
7.4.1.2	שלושת השחקנים האחרים הם השחקנים האחוריים והם תופסים את העמדות V (אחורה משמאל), VI (אחורה באמצע) ו-I (אחורה מימין).	

- 7.4.2 מיקום יחסי בין שחקנים:
- 7.4.2.1 כל שחקן אחורי חייב להתמקם רחוק יותר מקו האמצע מאשר בן זוגו הקדמי;
- 7.4.2.2 השחקנים הקדמיים והשחקנים האחוריים, בהתאמה, חייבים להתמקם רחבית על פי הסדר הנקבע בחוק 7.4.1.
- 7.4.3 מיקומם של השחקנים נקבע ונבדק בהתאם למצב רגליהם 4.4 הנמצאות במגע עם הקרקע כדלקמן:
- 7.4.3.1 לפחות חלק מרגלו של כל שחקן קדמי צריך להיות קרוב יותר אל קו האמצע מאשר רגליו של בן זוגו האחורי;
- 7.4.3.2 לפחות חלק מרגלו של כל שחקן ימני (שמאלי) צריך להיות קרוב יותר אל קו האורך הימני (השמאלי) מאשר רגליו של השחקן האמצעי בשורתו.
- 7.4.4 לאחר ביצוע חבטת הפתיחה, השחקנים רשאים לנוע ולתפוס מקום כלשהו בתוך חלקתם או בשוליים.

4.4,
11.4(13)

7.5 עבירת מיקום

- 7.5.1 קבוצה מבצעת עבירת מיקום אם שחקן כלשהו לא נמצא בעמדתו הנכונה ברגע שהשחקן הפותח חובט בכדור.
- 7.5.2 אם השחקן הפותח מבצע עבירה בפתיחה ברגע החבטה 12.7.1, 12.4 בכדור, העבירה של הפותח נחשבת לפני עבירת מיקום.
- 7.5.3 אם, לאחר החבטה בכדור, הפתיחה הופכת לשגויה, תהיה זאת עבירת המיקום שתחשב.
- 7.5.4 עבירת מיקום מביאה לתוצאות הבאות:
- 7.5.4.1 הקבוצה מוענשת ע"י נקודה ופתיחה ליריב; 6.1.3
- 7.5.4.2 מתקנים את מיקום השחקנים. 7.4, 7.3

7.6 רוטציה

- 7.6.1 סדר הרוטציה נקבע ע"י המערך הפותח של הקבוצה ונבדק 7.4.1, 7.3.1 באמצעות סדר הפותחים ומיקום השחקנים לאורך כל 12.2 המערכה.

ראה חוק	חוק
12.2.2.2 כאשר הקבוצה שקיבלה את חבטת הפתיחה זוכה בזכות הפתיחה, שחקניה מבצעים רוטציה בעמדה אחת בכיוון השעון; השחקן בעמדה II עובר לעמדה I לבצע את חבטת הפתיחה, השחקן בעמדה I עובר לעמדה VI וכו'.	7.6.2
11.13(13)	7.7 עבירת רוטציה
12,7.6.1 עבירה של רוטציה מתרחשת כאשר הפתיחה אינה מתבצעת לפי סדר הפותחים. הדבר מביא לתוצאות הבאות:	7.7.1
6.1.3 הקבוצה מוענשת ע"י נקודה ופתיחה ליריב;	7.7.1.1
7.6.1 מתקנים את סדר הפותחים של השחקנים.	7.7.1.2
25.2.2.2 בנוסף לכך, על הרשם לאתר את הרגע המדויק שבו בוצעה העבירה ולבטל את כל הנקודות שהושגו ע"י הקבוצה השוגה מאז ביצוע העבירה. הנקודות של הקבוצה היריבה נשארות בעינן.	7.7.2
6.1.3 אם אין אפשרות לקבוע רגע זה, לא מתבטלות כל נקודות והעונש היחיד הוא נקודה ופתיחה ליריב.	

פרק ד' - פעולות משחק

חוק	ראה חוק
8	מצבי משחק
8.1	כדור במשחק
	12.3 הכדור נחשב "במשחק" מרגע חבטת הפתיחה המאושרת ע"י השופט הראשי.
8.2	כדור מחוץ למשחק
	הכדור נחשב "מחוץ למשחק" מרגע ביצוע עבירה הנשרקת ע"י אחד השופטים; בהיעדר עבירה, מרגע השריקה.
8.3	כדור "פנים"
	11.צ(14), 12.צ(1) הכדור הוא "פנים" אם הוא נוגע ברצפת המגרש כולל קווי 1.1, 1.3.2 התיחום.
8.4	כדור "חוץ"
	11.צ(15) הכדור הוא "חוץ" כאשר:
8.4.1	1.3.2 החלק של הכדור הנוגע ברצפה נמצא כולו מחוץ לקווי התיחום; 11.צ(15), 12.צ(2)
8.4.2	הכדור נוגע בחפץ זר, בתקרה או באדם שמחוץ למשחק; 11.צ(15), 12.צ(4)
8.4.3	הוא נוגע באנטנות, כבלים, עמודים או ברשת עצמה מחוץ לסרטים הצדדיים; 5.צא', 11.צ(15), 12.צ(4)
8.4.4	הוא עובר כליל את המישור האנכי של הרשת, לחלוטין או חלקית מחוץ לתחום המעבר, פרט למקרה של חוק 10.1.2; 10.1.1, 5.צא', 11.צ(15), 12.צ(4)
8.4.5	הוא עובר כליל את המישור האנכי של הרשת מתחת לרשת. 23.3.2.3, 5.צא', 11.צ(22)

9

המשחק בכדור

כל קבוצה חייבת לשחק בתוך השטח וחלל המשחק שלה (פרט לחוק 10.1.2). יחד עם זאת, אפשר להציל (להחזיר) כדור גם מעבר לשוליים.

9.1

נגיעות של קבוצה בכדור

חבטה היא כל נגיעה בכדור של שחקן במשחק.

כל קבוצה זכאית לשלוש נגיעות בכדור לכל היותר (בנוסף לחסימה, חוק 14.4.1) על מנת להחזיר את הכדור. אם נעשה שימוש ביותר נגיעות, מתרחשת עבירה של "ארבע נגיעות".

9.1.1

נגיעות עוקבות

שחקן אינו רשאי לגעת בכדור פעמיים ברציפות (למעט 9.2.3, 14.2, חוקים 9.2.3, 14.2 ו-14.4.2).

14.4.2

9.1.2

נגיעות בו-זמניות

שניים או שלושה שחקנים יכולים לגעת בכדור בו זמנית.

9.1.2.1

כאשר שני (שלושה) שחקני קבוצה נוגעים בכדור בו זמנית, הדבר נחשב לשתי (שלוש) נגיעות (למעט בחסימה). אם הם ניגשים לכדור אך רק אחד מהם נוגע בו, סופרים נגיעה אחת בלבד. התנגשות בין שחקנים אינה מהווה עבירה.

9.1.2.2

כאשר שני יריבים נוגעים בכדור בו זמנית מעל לרשת והכדור נשאר במשחק, הקבוצה שבצידה נשאר הכדור זכאית לשלוש נגיעות נוספות. אם כדור כזה יוצא ל"חוץ", זוהי עבירה של הקבוצה מהצד הנגדי.

9.1.2.3

אם כתוצאה מנגיעות בו זמנית בין שני יריבים מתקבל "כדור מוחזק", מהלך המשחק נמשך.

9.1.3

נגיעה בתמיכה

בגבולות של שדה המשחק, שחקן אינו רשאי להסתייע בחבר 1 לקבוצה או בכל מבנה/חפץ על מנת לגעת בכדור.

יחד עם זאת, חבר לקבוצה רשאי לעצור או להחזיק שחקן העומד לבצע עבירה (לגעת ברשת או לחצות את קו האמצע, וכד').

9.2 מאפייני הנגיעה

- 9.2.1 הכדור יכול לגעת בכל חלק של גוף השחקן.
- 9.2.2 אסור להחזיק ו/או להשליך את הכדור. הוא יכול להינתז לכל כיוון.
- 9.2.3 הכדור יכול לגעת בחלקים שונים של הגוף בתנאי שהנגיעות מתרחשות בו זמנית.
יוצאים מן הכלל:
- 9.2.3.1 בחסימה, יכולות להתבצע מספר נגיעות רצופות ע"י חוסם 14.1.1, אחד או יותר, בתנאי שהנגיעות מתרחשות תוך כדי פעולה 14.2 אחת;
- 9.2.3.2 בנגיעה הראשונה של קבוצה, הכדור יכול לגעת בחלקים 9.1, 14.4.1 שונים של הגוף נגיעות עוקבות, בתנאי שהנגיעות מתרחשות תוך כדי פעולה אחת.

9.3 עבירות הקשורות למשחק בכדור

- 9.3.1 ארבע נגיעות: קבוצה נוגעת בכדור ארבע פעמים לפני החזרתו לחלקת היריב. 9.1, 11.1(18) ז
- 9.3.2 נגיעה בתמיכה: שחקן מסתייע בחבר קבוצתו או בכל מבנה/חפץ בגבולות של שדה המשחק על מנת לגעת בכדור. 9.1.3
- 9.3.3 כדור מוחזק: הכדור מוחזק ו/או מושלך; הוא אינו ניתן לאחר החבטה. 9.2.3, 11.1(16) ז
- 9.3.4 נגיעה כפולה: שחקן נוגע בכדור פעמיים ברציפות או הכדור נוגע בחלקים שונים של גופו בזה אחר זה. 9.2.3, 11.1(17) ז

10 כדור ליד הרשת**10.1 כדור העובר את הרשת**

- 10.1.1 כדור הנשלח אל עבר חלקת היריב צריך לעבור מעל לרשת דרך תחום המעבר. תחום המעבר הינו החלק של המישור האנכי של הרשת המוגבל כדלקמן: 10.2, 5.1 א'
- 10.1.1.1 מלמטה, ע"י השפה העליונה של הרשת; 2.2
- 10.1.1.2 בצדדים, ע"י האנטנות והמשכיהן הדמיוניים; 2.4

- 10.1.1.3 מלמעלה, ע"י התקרה.
- 10.1.2 ניתן להחזיר כדור שעבר את המישור האנכי של הרשת אל השוליים של חלקת היריב לחלוטין או חלקית דרך התחום החיצוני, במסגרת הנגיעות המותרות לקבוצה בתנאי ש:
- 10.1.2.1 השחקן אינו נוגע בחלקת היריב; 11.2.2
- 10.1.2.2 כאשר הכדור מוחזר, הוא חוצה שוב את המישור האנכי של הרשת לחלוטין או חלקית דרך התחום החיצוני באותו צד של החלקה. 11.4.4, 5.צ'ב
- הקבוצה היריבה אינה רשאית להפריע לפעולה כזאת.
- 10.1.3 כדור המועף לכיוון חלקת היריב דרך התחום התחתון ייחשב "כדור במשחק" עד לרגע בו הוא חוצה במלואו את המישור האנכי של הרשת. 23.3.2.3 (1), 5.צ'א', 11.צ (15)

10.2 כדור הנוגע ברשת

- 10.1.1 כדור העובר את הרשת יכול לגעת בה.

10.3 כדור לתוך הרשת

- 10.3.1 מותר להמשיך ולשחק בכדור המועף לתוך הרשת בגבולות שלוש הנגיעות המותרות לקבוצה. 9.1
- 10.3.2 אם כדור קורע לולאות של הרשת או מפיל אותה, יש לבטל את מהלך המשחק ולחזור עליו.

11 שחקן ליד הרשת

11.1 משחק מעבר לרשת

- 11.1.1 תוך כדי חסימה, חוסם רשאי לגעת בכדור מעבר לרשת, בתנאי שהוא אינו מפריע למשחקו של היריב לפני או תוך כדי פעולת ההתקפה של היריב. 14.3, 14.1
- 11.1.2 לאחר פעולת ההתקפה, שחקן רשאי להעביר את ידו מעבר לרשת, בתנאי שהנגיעה שלו בכדור נעשתה בתוך חלל המשחק של קבוצתו.

11.2 חדירה מתחת לרשת

- 11.2.1 חדירה מתחת לרשת לחלל המשחק של הקבוצה היריבה מותרת, בתנאי שהיא אינה מפריעה למשחקו של היריב.

- 11.2.2 חדירה לחלקתו של היריב, מעבר לקו האמצע: 1.3.3, 11.2.2.1, 11.2.2.1
 ז.11(22)
- 11.2.2.1 מותר לגעת בחלקת היריב עם כף הרגל (כפות הרגליים), בתנאי שחלק כלשהו של כף הרגל (כפות הרגליים) החודרת (חודרות) נשאר במגע עם קו האמצע או נמצא ישירות מעליו; 1.3.3, 11.2.2.1
 ז.11(22)
- 11.2.2.2 מותר לגעת בחלקת היריב עם כל חלק של הגוף שמעל לכפות הרגליים בתנאי שהדבר אינו מפריע למשחקו של היריב. 1.3.3, 11.2.2.1
 ז.11(22)
- 11.2.3 שחקן יכול לחדור לחלקת היריב לאחר שהכדור נמצא מחוץ למשחק. 8.2
- 11.2.4 שחקנים יכולים לחדור לשוליים של חלקת היריב, בתנאי שהם אינם מפריעים למשחקו של היריב.

11.3 נגיעה ברשת

- 11.3.1 נגיעה של שחקן ברשת אינה מהווה עבירה, אלא אם היא מפריעה למהלכו של המשחק. 11.4.4, 23.3.2.3 (ג), 24.3.2.3
 ז.3
- 11.3.2 שחקנים יכולים לגעת בעמודים, בחבלים או בכל חפץ אחר שמחוץ לאנטנה, כולל הרשת עצמה, בתנאי שהדבר אינו מפריע למהלכו של המשחק. ז.3
- 11.3.3 כאשר הכדור מועף לתוך הרשת וגורם לה לגעת בשחקן יריב, הדבר אינו מהווה עבירה.

11.4 עבירות של שחקן ליד הרשת

- 11.4.1 שחקן נוגע בכדור או ביריב בתוך חלל היריב, לפני או תוך כדי פעולת ההתקפה של היריב. 11.1.1, 11.1.1
 ז.11(20)
- 11.4.2 שחקן מפריע למשחקו של היריב, תוך כדי חדירה לחלל היריב מתחת לרשת. 11.2.1
- 11.4.3 כף(ות) הרגל(ים) של השחקן חודרת(ות) במלואה(ן) לחלקת היריב. 11.2.2.2, 11.2.2.2
 ז.11(22)

11.4.4 שחקן מפריע למשחקו של היריב ע"י (בין היתר):
11.3.1,
11.4.19

- נגיעה בסרט העליון של הרשת או בחלק של האנטנה (80 ס"מ) שמעל לרשת תוך כדי משחקו בכדור, או
- השענות על הרשת תוך כדי משחקו בכדור, או
- יצירת יתרון על היריב, או
- פעולות המונעות מהיריב ניסיון חוקי לשחק בכדור.

12 הפתיחה

12.4.1, 8.1 הפתיחה היא הפעולה של הכנסת הכדור למשחק ע"י השחקן הימני האחורי, הנמצא בתחום הפתיחה.

12.1 הפתיחה הראשונה במערכה

12.1.1 הפתיחה הראשונה במערכה הראשונה וכן זו שבמערכה המכרעת (החמישית) מתבצעת ע"י הקבוצה שנקבעה לכך בהגרלה.

12.1.2 יתר המערכות יתחילו ע"י פתיחה של הקבוצה שלא פתחה ראשונה במערכה הקודמת.

12.2 סדר הפותחים

12.2.1 השחקנים חייבים לשמור על סדר הפותחים כפי שנרשם בטופס המערך.

12.2.2 לאחר הפתיחה הראשונה בכל מערכה, ייקבע השחקן הבא שיפתח כדלקמן:

12.2.2.1 כאשר הקבוצה הפותחת זוכה בכדור, השחקן שפתח קודם (או מחליפו) פותח שוב;

12.2.2.2 כאשר הקבוצה המקבלת את הפתיחה זוכה בכדור, היא זוכה בזכות הפתיחה ומבצעת רוטציה לפני הפתיחה בפועל. השחקן העובר מעמדה ימנית קדמית לעמדה ימנית אחורית יבצע את הפתיחה.

12.3 האישור לפתיחה

12 השופט הראשי מאשר לבצע את הפתיחה לאחר שנוכח שהקבוצות מוכנות למשחק וכי הכדור נמצא ברשותו של השחקן הפותח.

ביצוע הפתיחה		12.4
11.4.10	יש לחבוט בכדור ביד אחת או בחלק כלשהו של הזרוע לאחר שהכדור נזרק או נשמט מהיד (ידיים).	12.4.1
	מותר לזרוק או להשמיט את הכדור מהיד (ידיים) רק פעם אחת. הקפצת כדור או העברתו מיד ליד מותרת.	12.4.2
	לפותח אסור לגעת בחלקה (כולל בקו הרוחב) או ברצפה מחוץ לתחום הפתיחה בעת החבטה בכדור או בעת הניתור לפתיחה בקפיצה.	12.4.3
	לאחר החבטה, הוא יכול לדרוך או לנחות מחוץ לתחום הפתיחה או בתוך החלקה.	
	הפותח חייב לחבוט בכדור תוך 8 שניות משריקת השופט הראשי לפתיחה.	12.4.4
	פתיחה המבוצעת לפני שריקת השופט מבוטלת ויש לחזור עליה.	12.4.5
11.4.12		
11.4.22		
מסך		12.5
12.5.2	לשחקני הקבוצה הפותחת אסור למנוע מיריביהם, ע"י מסך של יחיד או מסך קבוצתי, לראות את השחקן הפותח או את מסלול מעופו של הכדור.	12.5.1
12.4, 6.3	שחקן אחד או מספר שחקנים של הקבוצה הפותחת מבצעים מסך אם הם מנענעים את זרועותיהם, קופצים או נעים לצדדים כאשר מתבצעת הפתיחה או אם הם עומדים מקובצים (קרוב אחד לשני) כדי להסתיר את מעופו של הכדור.	12.5.2
עבירות המבוצעות בעת הפתיחה		12.6
	עבירות פתיחה	12.6.1
12.2.2.2, 12.7.1	העבירות הבאות גורמות להעברת זכות הפתיחה, אפילו אם היריב לא נמצא במיקום הנכון. הפותח:	
12.2	מפר את סדר הפותחים,	12.6.1.1
12.4	אינו מבצע את הפתיחה כהלכה.	12.6.1.2
	עבירות לאחר חבטת הפתיחה	12.6.2

- לאחר שהכדור נחבט כהלכה, הפתיחה הופכת לעבירה 12.4,
 (אלא אם אחד השחקנים עובר עבירת מיקום) אם הכדור: 12.7.2
- 12.6.2.1 נוגע באחד משחקני הקבוצה הפותחת או אינו עובר את
 המישור האנכי של הרשת כולו דרך תחום המעבר; 8.4.4,
 8.4.5
- 10.1.1,
 11.5.19)צ
- 12.6.2.2 יוצא ל-"חוץ"; 8.4,
 11.5.15)צ
- 12.6.2.3 עובר מעל מסך. 12.5,
 11.5.12)צ

12.7 עבירות פתיחה ועבירות מיקום

- 12.7.1 אם השחקן הפותח מבצע עבירה בעת הפתיחה (ביצוע לקוי, 7.5.1,
 סדר פותחים שגוי, וכד') והיריב מבצע עבירת מיקום, העבירה 7.5.2,
 של הפותח היא המוענשת. 12.6.1
- 12.7.2 לעומת זאת, אם הפתיחה בוצעה כהלכה, אך לאחר החבטה 7.5.3,
 בכדור היא הופכת להיות שגויה (הכדור יוצא לחוץ, עובר 12.6.2,
 מעל מסך, וכד'), עבירת המיקום התרחשה קודם והיא תהיה
 זאת המוענשת.

13 פעולת התקפה

13.1 מאפיינים של פעולת התקפה

- 14.1.1, 12 כל הפעולות שמטרתן להעביר את הכדור לכיוון היריב,
 מלבד הפתיחה והחסימה, נחשבות לפעולות התקפה.
- 13.1.2 במהלך פעולת התקפה מותר "לשים חור", בתנאי שהכדור 9.2.2,
 נחבט בצורה נקייה והוא אינו מוחזק או מושלך.
- 13.1.3 פעולת התקפה מושלמת כאשר הכדור עובר כליל את
 המישור האנכי של הרשת או כאשר שחקן יריב נוגע בו.

13.2 מגבלות לגבי פעולת התקפה

- 13.2.1 שחקן קדמי יכול להשלים פעולת התקפה מכל גובה, בתנאי 7.4.1.1,
 שהנגיעה שלו בכדור בוצעה בחלל קבוצתו (למעט חוק
 13.2.4).

ראה חוק	חוק
1.4.1, 7.4.1.2, 13.3.6, 19.3.1.2	13.2.2 שחקן אחורי יכול להשלים פעולת התקפה מכל גובה מאחורי התחום הקדמי:
8.צ	
1.3.4	13.2.2.1 בעת ניתורו אסור שרגלו (רגליו) תיגע (תגענה) בקו ההתקפה או תעבור (תעבורנה) אותו;
1.4.1	13.2.2.2 לאחר החבטה בכדור, הוא יכול לנחות בתוך התחום הקדמי.
1.4.1, 7.4.1.2	13.2.3 לשחקן אחורי מותר גם להשלים פעולת התקפה מתוך התחום הקדמי, אם בעת החבטה בו חלק מהכדור נמצא מתחת לשפה העליונה של הרשת.
8.צ	
1.4.1	13.2.4 אסור לאף שחקן להשלים פעולת התקפה כנגד הפתיחה של היריב, כאשר הכדור נמצא בתחום הקדמי וכולו גבוה מהשפה העליונה של הרשת.

13.3 עבירות הקשורות לפעולת התקפה

13.2.1, 11.צ(20)	13.3.1 שחקן חובט בכדור הנמצא בחלל היריב.
8.4, 11.צ(15)	13.3.2 שחקן חובט בכדור היוצא ל-"חוף".
1.4.1, 7.4.1.2, 13.2.3	13.3.3 שחקן אחורי משלים פעולת התקפה מהתחום הקדמי, כאשר בעת החבטה בו הכדור נמצא כולו מעל לשפה העליונה של הרשת.
11.צ(21)	
1.4.1, 13.2.4	13.3.4 שחקן משלים פעולת התקפה כנגד הפתיחה של היריב, כאשר בעת החבטה בו הכדור נמצא בתחום הקדמי וכולו מעל לשפה העליונה של הרשת.
11.צ(21)	
19.3.1.2, 23.3.2.3(ד)	13.3.5 שחקן "ליברו" משלים פעולת התקפה אם בעת החבטה בו הכדור נמצא כולו מעל לשפה העליונה של הרשת.
11.צ(21),	
1.4.1, 19.3.1.4, 23.3.2.3(ה)	13.3.6 שחקן משלים פעולת התקפה כאשר בעת החבטה בו הכדור הנמצא כולו מעל לשפה העליונה של הרשת ומגיע אליו ממסירה עילית באצבעות של שחקן ה-"ליברו" הנמצא בתחום הקדמי שלו.
11.צ(21),	

14 חסימה	
14.1 פעולת חסימה	
14.1.1	7.4.1.1 החסימה היא הפעולה של שחקנים הנמצאים בקרבת הרשת ומטרתה ליירט את הכדור המגיע מכיוון היריב ע"י הושטת ידיים מעל לשפה העליונה של הרשת, ללא קשר לגובה הנגיעה בכדור. רק שחקני הקו הקדמי רשאים להשלים חסימה, אך ברגע הנגיעה בכדור, חלק מגוף השחקן חייב להיות מעל לשפה העליונה של הרשת.
14.1.2	ניסיון חסימה
	ניסיון חסימה הוא פעולה של חסימה מבלי לגעת בכדור.
14.1.3	חסימה שהושלמה
	חסימה שהושלמה היא חסימה שבה אחד החוסמים נוגע בכדור.
14.1.4	חסימה קבוצתית
	חסימה קבוצתית מתבצעת ע"י שניים או שלושה שחקנים הקרובים אחד לשני ומושלמת כאשר אחד מהם נוגע בכדור.
14.2 נגיעה בכדור בעת חסימה	
	חוסם אחד או יותר יכולים לבצע נגיעות עוקבות (מהירות 9.1.1, ורציפות), בתנאי שנגיעות אלה מתרחשות תוך כדי פעולה 9.2.3 אחת.
14.3 חסימה בחלל היריב	
	13.1.1 בזמן חסימה, שחקן יכול להעביר את ידיו וזרועותיו מעבר לרשת בתנאי שפעולה זאת אינה מפריעה למשחקו של היריב. יחד עם זאת, אסור לגעת בכדור מעבר לרשת עד שהיריב ביצע פעולת התקפה.
14.4 חסימה ונגיעות של קבוצה	
14.4.1	9.1, 14.4.2 נגיעה בחסימה אינה נחשבת במניין הנגיעות של הקבוצה. לכן, לאחר נגיעה בחסימה, לרשות הקבוצה שלוש נגיעות על מנת להחזיר את הכדור.
14.4.2	14.4.1 הנגיעה הראשונה לאחר החסימה יכולה להתבצע ע"י כל שחקן, כולל השחקן שנגע בכדור בעת החסימה.

(12)11.צ

חסימה של הפתיחה**14.5**

אסור לחסום חבטת פתיחה של היריב.

(20)11.צ

עבירות של חסימה**14.6**

14.3 החוסם נוגע בכדור בחלל היריב לפני או יחד עם פעולת ההתקפה של היריב. 14.6.1

,14.5, 14.1 שחקן אחורי או שחקן "ליברו" משלים חסימה או משתתף בחסימה שהושלמה. 14.6.2
19.3.1.3

,14.5 חסימת הפתיחה של היריב. 14.6.3
(12)11.צ

8.4 הכדור מועף מהחסימה ל-"חוץ". 14.6.4

חסימת הכדור בחלל היריב מחוץ לאנטנות. 14.6.5

,14.1.1 שחקן "ליברו" מבצע ניסיון חסימה אישית או קבוצתית. 14.6.6
19.3.1.3

פרק ה' - הפסקות, הפוגות ועיכובים

חוק	ראה חוק
15	הפסקות משחק רגילות
	הפסקות המשחק הרגילות הן "פסקי הזמן" ו-"החלפות השחקן".
	הפסקה במשחק הינה משך הזמן בין מהלך משחק שהושלם לבין שריקת השופט הראשי לאישור הפתיחה הבאה.
15.1	מספר של הפסקות משחק רגילות
	לכל קבוצה זכות לבקש שני פסקי זמן ושש החלפות שחקן לכל היותר בכל מערכה.
15.2	בקשה להפסקות משחק רגילות
15.2.1	את הבקשות להפסקות משחק רגילות רשאים להגיש המאמן, או בהיעדרו ראש הקבוצה בפועל, ורק הם.
	הבקשה מוגשת ע"י הצגה של סימן הידיים המתאים, כאשר הכדור מחוץ למשחק ולפני השריקה לפתיחה.
	בתחרויות FIVB, עולמיות ורשמיות, חובה להשתמש בזמזום מלווה בסימן הידיים על מנת לבקש פסק זמן.
15.2.2	בקשה להחלפת שחקן שתוגש לפני תחילתה של מערכה מותרת והיא תרשם כהחלפה רגילה באותה המערכה.
15.3	רציפות של הפסקות משחק
15.3.1	בקשה לפסק זמן אחד או שניים ובקשה אחת להחלפת שחקן מצד כל אחת מהקבוצות יכולות לבוא אחת אחרי השנייה ללא צורך בחידוש המשחק.
15.3.2	לעומת זאת, קבוצה אינה רשאית להגיש בקשות רצופות לשם החלפת שחקן תוך כדי אותה הפסקה במשחק. מותר להחליף שניים או יותר שחקנים תוך כדי אותה הפסקה במשחק.

15.4 פסקי זמן ופסקי זמן טכניים	
15.4.1	כל פסקי הזמן המבוקשים נמשכים 30 שניות. 11.3.4(4)
15.3.1	בתחרויות FIVB, עולמיות ורשמיות, במערכות 1 עד 4, שני "פסקי זמן טכניים" הנמשכים 60 שניות כל אחד מוענקים אוטומטית כאשר הקבוצה המובילה משיגה את הנקודה ה-8 וה-16.
6.3.2	במערכה המכרעת (החמישית), אין "פסקי זמן טכניים"; כל קבוצה רשאית לבקש שני פסקי זמן רגילים שמשך כל אחד מהם 30 שניות.
15.4.2	במשך כל פסקי הזמן, השחקנים שבמשחק חייבים לגשת אל השוליים בקרבת הספסל של קבוצתם.
15.5 החלפת שחקנים	
11.3.2(5), 11.10, 19.3.2	החלפת שחקן היא הפעולה בה שחקן, פרט לשחקן ה-"ליברו" ולשחקן אותו שחקן ה-"ליברו" החליף, לאחר שנרשם ע"י הרשם, נכנס למגרש ותופס את מקומו של שחקן אחר שחייב לעזוב את המגרש. החלפת שחקן דורשת את אישור השופט.
15.6 מגבלות בקשר להחלפות שחקן	
15.6.1	לכל קבוצה מותר לבצע שש החלפות שחקן לכל היותר בכל מערכה. ניתן להחליף שחקן אחד או מספר שחקנים בו-זמנית.
7.3.1	שחקן מן המערך הפותח יכול לעזוב את המגרש ולחזור אליו פעם אחת בלבד במערכה ורק לעמדתו הקודמת במערך.
7.3.1	שחקן מחליף יכול להיכנס למשחק במקום אחד השחקנים של המערך הפותח פעם אחת בלבד במערכה והוא יכול להיות מוחלף רק ע"י אותו שחקן של המערך הפותח.
15.7 החלפת שחקן חריגה	
15.6, 19.4	יש להחליף שחקן פצוע או חולה (פרט לשחקן ה-"ליברו") שאינו יכול להמשיך לשחק, באמצעות החלפה רגילה. אם הדבר אינו אפשרי, מותר לקבוצה לבצע החלפה חריגה שלא לפי המגבלות המצוינות בחוק 15.6.

פירושה של החלפה חריגה הוא שכל שחקן שאיננו על המגרש בעת הפציעה, פרט לשחקן ה-"ליברו" ולשחקן אותו שחקן ה-"ליברו" החליף, יכול להיכנס למגרש במקומו של השחקן הפצוע. השחקן הפצוע המוחלף אינו רשאי לחזור למגרש באותו המשחק.

החלפה חריגה אינה יכולה להיחשב בשום מקרה כהחלפה רגילה.

15.8 החלפת שחקן בגין השעיה או הרחקה

- שחקן מושעה או מורחק חייב להיות מוחלף מייד באמצעות החלפת שחקן רגילה. אם הדבר אינו אפשרי, הקבוצה מוכרזת כ-"בלתי שלמה".
- 6.4.3, 15.6, 7.3.1, 21.3.2, 21.3.3

15.9 החלפת שחקן בלתי חוקית

- 15.9.1 החלפת שחקן הינה בלתי חוקית אם היא אינה עומדת במגבלות המצוינות בחוק 15.6 (פרט למקרה המוזכר בחוק 15.7).
- 15.9.2 כאשר קבוצה ביצעה החלפת שחקן בלתי חוקית והמשחק חודש, יש לנהוג לפי הנוהל הבא:
- 15.9.2.1 יש להעניש את הקבוצה השוגה בנקודה ופתיחה ליריב, 6.1.3
- 15.9.2.2 יש לתקן את ההחלפה,
- 15.9.2.3 יש לבטל את הנקודות שהשיגה הקבוצה השוגה מרגע ביצוע העבירה. הנקודות של הקבוצה היריבה נשארות בעינן.

15.10 נוהל ביצוע החלפת שחקן

- 15.10.1 את החלפות השחקן יש לבצע בתוך תחום ההחלפה. 1.4.3, [צ'1.4](#)
- 15.10.2 החלפת שחקן מוגבלת לזמן הדרוש לרישום ההחלפה בגיליון השיפוט ולמתן אפשרות הכניסה והיציאה של השחקנים. 15.10.3, 25.2.2.3
- 15.10.3 א. הבקשה להחלפת שחקן(ים) היא עצם הכניסה של השחקן(ים) המחליף(ים) לתחום ההחלפה, כאשר הוא(הם) מוכן(ים) למשחק, וזאת במהלך הפסקת משחק רגילה. 1.4.3, 7.3.3, 15.6.3

16.2 ב.15.10.3 אם המצב איננו כך, אין מאשרים את ההחלפה והקבוצה נענשת ע"י עיכוב.

ג.15.10.3 הבקשה להחלפת השחקן(ים) מתקבלת ומוכרזת ע"י הרשם או השופט העוזר (באמצעות זמזם או שריקה בהתאמה).

בתחרויות FIVB, עולמיות ורשמיות, יש להשתמש בלוחות ממוספרים לסייע בביצוע החלפת השחקן.

15.10.4 אם ברצונה של הקבוצה לבצע יותר מאשר החלפת שחקן אחת בו-זמנית, כל השחקנים המחליפים צריכים להתייצב ליד תחום ההחלפה על מנת להיכלל באותה הבקשה. במקרה זה, על החלפות השחקן להתבצע ברציפות, זוג שחקנים אחד אחרי השני.

15.11 בקשות בלתי חוקיות

15.11.1 אסור לבקש הפסקת משחק מכל סוג שהוא: 15

15.11.1.1 במהלך משחק או בעת או לאחר השריקה לפתיחה, 6.1.3, 15.2.1

15.11.1.2 ע"י חבר קבוצה שאינו מוסמך לכך, 15.2.1

15.11.1.3 להחלפת שחקן מבלי שהמשחק חודש לאחר ביצוע החלפת שחקן אחרת ע"י אותה קבוצה, 15.3.2

15.11.1.4 לאחר ניצול המספר המותר של פסקי זמן והחלפות שחקן. 15.1

15.11.2 בקשה בלתי חוקית ראשונה במשחק שאינה משפיעה על המשחק או אינה מעכבת אותו, תדחה ללא כל תוצאת לוואי אחרת. 15.11.3, 16.1, 25.2.2.6

15.11.3 כל בקשה בלתי חוקית נוספת במשחק ע"י אותה קבוצה מהווה עיכוב. 16

		עיכובים במשחק	16
		סוגי עיכובים	16.1
		פעולה בלתי חוקית של קבוצה המונעת את חידוש המשחק היא עיכוב וכוללת בין היתר:	
15.10.2		עיכוב בהחלפת שחקן,	16.1.1
15		הארכה של הפסקות במשחק לאחר שניתנה הוראה לחדש את המשחק,	16.1.2
15.9		בקשה להחלפת שחקן בלתי חוקית,	16.1.3
15.11.3		חזרה על בקשה בלתי חוקית,	16.1.4
		עיכוב של המשחק ע"י חבר קבוצה.	16.1.5
		עונשים על עיכובים	16.2
	9.צ	"התראת עיכוב" ו-"נזיפת עיכוב" הינם עונשים קבוצתיים.	16.2.1
	6.3	עונשי עיכוב תקפים לכל המשחק.	16.2.1.1
	25.2.2.6	כל עונשי העיכוב נרשמים בגיליון השיפוט.	16.2.1.2
	4.1.1, 11.צ(25)	העיכוב הראשון במשחק ע"י חבר קבוצה מוענש ע"י "התראת עיכוב".	16.2.2
	6.1.3, 11.צ(25)	העיכוב השני והבאים אחריו מכל סוג שהוא ע"י כל חבר של אותה הקבוצה באותו המשחק מהווים עבירה שהעונש עליה הוא "נזיפת עיכוב": נקודה ופתיחה ליריב.	16.2.3
	18.1	עונשי עיכוב המוטלים לפני או בין מערכות נרשמים במערכה הבאה.	16.2.4

17 הפסקות משחק חריגות	
17.1	פציעה
8.1	אם מתרחשת פציעה רצינית כאשר הכדור במשחק, על השופט להפסיק מיד את המשחק ולאפשר לצוות הרפואי להיכנס למגרש.
17.1.1	במקרה זה יש לחזור על המהלך.
17.1.2	במידה ואין אפשרות להחליף שחקן פצוע ע"י החלפה חוקית או ע"י החלפה חריגה, מעניקים לשחקן 3 דקות לשם התאוששות, אך לא יותר מאשר פעם אחת במשך המשחק לאותו השחקן.
15.6, 15.7, 24.2.8	אם השחקן אינו מתאושש, קבוצתו מוכרזת כבלתי שלמה.
7.3.1, 6.4.3	
17.2 הפרעות חיצוניות	
6.1.3	אם במשך המשחק מתרחשת הפרעה חיצונית, יש להפסיק את המשחק ולחזור על המהלך.
17.3 הפסקות ממושכות	
17.3.1	כאשר נסיבות בלתי צפויות גורמות להפסקת המשחק, על השופט הראשי, המארגנים וועדת הפיקוח, באם ישנה כזאת, להחליט על האמצעים שיש לנקוט על מנת ליצור מחדש תנאים לקיום המשחק.
17.3.2	במקרה של הפסקה אחת או מספר הפסקות שמשכן הכולל אינו עולה על 4 שעות:
17.3.2.1	אם המשחק מתחדש על אותו המגרש, המערכה המופסקת תימשך רגיל עם אותה תוצאה, אותם שחקנים ואותו מיקום של שחקנים. התוצאות של המערכות הקודמות נשמרות;
17.3.2.2	אם המשחק מתחדש על מגרש אחר, מבטלים את המערכה המופסקת ומתחילים אותה מחדש עם אותם השחקנים ואותם המערכים הפותחים. התוצאות של המערכות הקודמות נשמרות.
17.3.3	במקרה של הפסקה אחת או מספר הפסקות שמשכן הכולל עולה על 4 שעות, יש לשחק מחדש את כל המשחק.

18 הפוגות והחלפת חלקות	
18.1 הפוגות	18.2 החלפת חלקות
4.2.4	הפוגה היא הזמן בין מערכות. כל ההפוגות בין המערכות נמשכות 3 דקות.
18.2, 25.2.1.2	במשך הזמן הזה יש לבצע את החלפת החלקות ואת רישום המערכים הפותחים של הקבוצות בגיליון השיפוט.
	ניתן להאריך את ההפוגה שבין המערכה השנייה והשלישית עד כדי 10 דקות לפי החלטת הגוף המוסמך על פי בקשת המארגנים.
11.צ(3)	18.2 החלפת חלקות
7.1	לאחר כל מערכה, הקבוצות מחליפות חלקות, מלבד לפני המערכה המכרעת.
6.3.2, 7.4.1, 25.2.2.5	במערכה המכרעת, ברגע שאחת הקבוצות משיגה 8 נקודות, הקבוצות מחליפות חלקות ללא עיכוב ומיקום השחקנים נשאר בעינו.
	אם החלפת החלקות אינה נעשית כאשר הקבוצה המובילה משיגה 8 נקודות, היא תבצע מיד עם גילוי הטעות. התוצאה בזמן הביצוע של החלפת החלקות תישאר בעינה.

פרק ו' - שחקן ה-"ליברו"

חוק	ראה חוק
19	שחקן ה-"ליברו"
19.1	מינוי שחקן "ליברו"
19.1.1	לכל קבוצה יש זכות למנות בין השחקנים שלה, עד ל-2 4.1.1 שחקנים המתמחים בהגנה: שחקני ה-"ליברו".
19.1.2	כל שחקני ה-"ליברו" חייבים להיות רשומים בגיליון השיפוט לפני תחילת המשחק בשורות המיוחדות המיועדות לכך. בתחרויות FIVB, עולמיות ורשמיות, כל שחקני ה-"ליברו" חייבים להיות רשומים בגיליון השיפוט לפני תחילת המשחק רק בשורות המיוחדות המיועדות לכך.
19.1.3	שחקן "ליברו" אחד הממונה ע"י המאמן לפני תחילת המשחק, יהיה שחקן ה-"ליברו" המתחיל. שחקן ה-"ליברו" 5.2.2, 25.2.1.1 על המגרש הינו ה-"ליברו" הפעיל. במידה שרשום שחקן "ליברו" נוסף, הוא יהיה שחקן ה-"ליברו" השני. 26.2.1.1
19.1.4	רק שחקן "ליברו" אחד יכול להמצא על מגרש בל עת.
19.1.5	שחקן ה-"ליברו" אינו יכול לשמש לא כראש קבוצה ולא כראש קבוצה בפועל כל עוד הוא מתפקד כשחקן ה-"ליברו". 5
19.2	ציוד
4.3	שחקני ה-"ליברו" חייבים ללבוש מדים (או אפוד במקרה של מינוי "ליברו" חריג) שלפחות צבע חולצתו מנוגד לצבע חולצותיהם של חבריו לקבוצה. המדים של שחקן ה-"ליברו" יכולים להיות בדגם שונה, אך הם חייבים להיות ממוספרים כמו המדים של שאר חבריו לקבוצה. בתחרויות FIVB, עולמיות ורשמיות, שחקן ה-"ליברו" במינוי חריג חייב, אם הדבר אפשרי, ללבוש מדים בסגנון וצבע זהים לאלה שלבש שחקן ה-"ליברו" המקורי, אך נושאים את המספר האישי שלו עצמו.

19.3 פעולות בהן מעורב שחקן ה-"ליברו"

	19.3.1	פעולות המשחק
7.4.1.2	19.3.1.1	שחקן ה-"ליברו" יכול להחליף כל שחקן בכל עמדה בקו האחורי.
13.2.2, 13.2.3, 13.3.5	19.3.1.2	שחקן ה-"ליברו" מוגבל לפעול כשחקן אחורי בלבד ואינו רשאי להשלים פעולת התקפה מכל מקום בשדה המשחק (לרבות המגרש והשוליים) אם בעת הנגיעה בו, הכדור נמצא כולו מעל לשפה העליונה של הרשת.
14.1, 12, 14.6.2, 14.6.6	19.3.1.3	שחקן ה-"ליברו" אינו רשאי לבצע פתיחה, לחסום או לבצע ניסיון חסימה.
1.4.1, 13.3.6, 1.3.ב'	19.3.1.4	שחקן אינו רשאי להשלים פעולת התקפה אם בעת הנגיעה בו הכדור נמצא כולו מעל לשפה העליונה של הרשת ומגיע ממסירה עילית באצבעות ע"י שחקן ה-"ליברו" הנמצא בתחום הקדמי שלו. אם שחקן ה-"ליברו" מבצע את אותה המסירה ממקום שמחוץ לתחום הקדמי, מותר לבצע פעולת התקפה באופן חופשי.
	19.3.2	החלפות שחקן בהן מעורב שחקן ה-"ליברו"
15.5	19.3.2.1	החלפות שחקן בהן מעורב שחקן ה-"ליברו" אינן נספרות במניין חלפות שחקן הרגילות.
6.1.3		מספרן בלתי מוגבל, אך חייב להתבצע לפחות מהלך משחק אחד שהושלם בין שתי החלפות של שחקן ה-"ליברו" (פרט למקרים בהם נזיפה גורמת לרוטציה לעמדה IV, או כאשר מהלך משחק לא הושלם עקב חוסר יכולתו של שחקן ה-"ליברו" הפעיל להמשיך לשחק).
	19.3.2.2	שחקן ה-"ליברו" הפעיל יכול להיות מוחלף רק ע"י השחקן שהוחלף בעמדה זאת, או ע"י שחקן ה-"ליברו" האחר. שחקן רגיל יכול להחליף את כל אחד משחקני ה-"ליברו".
		למאמן הזכות להחליף את ה-"ליברו" הפעיל ע"י ה-"ליברו" האחר מכל סיבה שהיא לאחר מהלך משחק שהושלם במשך המשחק כולו.
12.3, 8.2	19.3.2.3	החלפות שחקן ה-"ליברו" חייבות להתבצע רק כאשר הכדור מחוץ למשחק ולפני השריקה לאישור הפתיחה.

- 19.3.2.4 שחקן ה-"ליברו" אינו רשאי להיכנס למגרש בתחילת כל מערכה, אלא לאחר שהשופט העוזר בדק את המערך הפותח.
- 19.3.2.5 החלפה של שחקן ע"י שחקן ה-"ליברו" המתבצעת לאחר השריקה לאישור הפתיחה אבל לפני חבטת הפתיחה לא תבוטל, אך היא תגרור התראה מילולית בסיום מהלך המשחק.
- 19.3.2.6 החלפה מאוחרת נוספת כנ"ל תגרור הפסקה מיידית של המשחק והטלת עונש של עיכוב. **הקבוצה הפותחת הבאה תקבע בהתאם לחומרת עונש העיכוב.**
- 19.3.2.7 שחקן ה-"ליברו" ומחליפו יכולים להיכנס למגרש ולצאת ממנו רק בתחום ההחלפה של שחקן ה-"ליברו".
- 19.3.2.8 כל החלפות של שחקני ה-"ליברו" חייבות להיות רשומות בטופס "בקרת ליברו" (או באמצעות התוכנה של גיליון השיפוט האלקטרוני, אם משתמשים בה).
- 19.3.2.9 החלפה בלתי חוקית של שחקן ה-"ליברו" היא כאשר (בין היתר):
- לא הושלם מהלך משחק בין שתי החלפות
 - "ליברו" הוחלף ע"י שחקן אחר מאשר השחקן הרגיל בעמדה
- 19.3.2.1 החלפה בלתי חוקית של ה-"ליברו" דינה כדין עבירת רוטציה.

19.4 מינוי של שחקן "ליברו" חדש:

- 19.4.1 קבוצה עם שני שחקני "ליברו":
- 19.4.1.1 כאשר לקבוצה שני שחקני "ליברו" ואחד מהם **לא מסוגל** להמשיך לשחק (הושעה, חולה, נפצע וכו'), לקבוצה זכות לשחק עם שחקן "ליברו" אחד בלבד. השחקן ה-"ליברו" השני נהפך לשחקן ה-"ליברו" הפעיל. מינוי שחקן "ליברו" חדש לא יאושר, אלא אם שחקן ה-"ליברו" הפעיל אינו מסוגל להמשיך לשחק לכל אורך המשחק וגם השחקן ה-"ליברו" השני **הוגדר** כאינו מסוגל להמשיך לשחק.
- 19.4.2 קבוצה עם שחקן "ליברו" אחד:

- 19.4.2.1 כאשר רק שחקן "ליברו" אחד רשום בגליון השיפוט, במידה שהוא **מוגדר** כאינו מסוגל להמשיך לשחק, המאמן רשאי למנות כל שחקן (מלבד שחקן מוחלף רגיל בעמדה) שלא נמצא על המגרש ברגע המינוי כ-"ליברו" חדש עד לסיום המשחק. על המאמן (או ראש הקבוצה בפועל אם אין מאמן במקום) לפנות לשופט העוזר עם הבקשה למינוי שחקן ה-"ליברו" החדש.
- 19.4.2.2 במידה ששחקן ה-"ליברו" החדש **יוגדר** כאינו מסוגל להמשיך לשחק, ניתן לבצע מינוי של "ליברו" מחדש, אך שחקני ה-"ליברו" המקוריים אינם יכולים לחזור למשחק.
- 19.4.2.3 יש לאשר בקשת המאמן למנות את ראש הקבוצה לשחקן ה-"ליברו" החדש – במקרה זה על ראש הקבוצה לוותר על כל זכויותיו.
- 19.4.2.4 במקרה של מינוי שחקן "ליברו" חדש, מספרו של שחקן זה חייב להירשם בגליון השיפוט במשבצת ההערות וע"ג טופס "בקרת ליברו" (או באמצעות התוכנה של גליון השיפוט האלקטרוני, אם משתמשים בה). לשחקן שמונה יוקצה אפוד כדי לסמן ש-"ליברו" חדש משחק.

19.5 השעיה והרחקה

- 19.5.1 אם שחקן ה-"ליברו" מושעה או מורחק, אפשר להחליף אותו ישירות ע"י שחקן ה-"ליברו" השני של הקבוצה. אם לקבוצה שחקן "ליברו" אחד בלבד, היא תמשיך לשחק ללא "ליברו" למשך זמן הענישה.

פרק ז' - התנהגות המשתתפים

ראה חוק

חוק

20 דרישות לגבי ההתנהגות

20.1 התנהגות הולמת

20.1.1 המשתתפים חייבים לדעת את "חוקי הכדורעף הרשמיים" ולקיים אותם.

20.1.2 המשתתפים חייבים לקבל את החלטות השופטים ברוח ספורטיבית ולא להתווכח עליהן.

5.1.2.1 במקרה של ספק, אפשר לבקש הבהרה אך זאת רק באמצעות ראש הקבוצה בפועל.

20.1.3 המשתתפים חייבים להימנע מפעולות או התנהגות שמטרותן להשפיע על החלטות השופטים או לחפות על עבירות שבוצעו ע"י קבוצתם.

20.2 רוח ספורטיבית (FAIR PLAY)

20.2.1 המשתתפים חייבים להתנהג בכבוד ובאדיבות בהתאם ל-"רוח הספורטיבית" (FAIR PLAY), לא רק כלפי השופטים, אלא גם כלפי ממלאי תפקיד אחרים, יריבים, חברים לקבוצה וצופים.

5.2.3.4 תקשורת בין חברי קבוצה בזמן המשחק מותרת.

21 התנהגות בלתי הולמת והעונשים עליה

21.1 עבירות התנהגות קלות

21.3, 5.1.2 עבירות התנהגות קלות אינן דורשות ענישה. זהו תפקידו של השופט הראשי למנוע מהקבוצות מלהגיע למצב של צורך בענישה ע"י התראה מילולית או ע"י סימן ידיים כלפי חבר קבוצה או כלפי הקבוצה באמצעות ראש הקבוצה בפועל.

התראה זאת איננה עונש ואין לה כל תוצאות לוואי מיידיות. היא לא נרשמת בגיליון השיפוט.

21.2 התנהגות בלתי הולמת הגוררת ענישה

4.1.1 התנהגות בלתי הולמת מצד חבר קבוצה כלפי ממלאי תפקיד, יריבים, חברים לקבוצה או צופים, מסווגת לשלושה סוגים על פי דרגת החומרה שבמעשה.

- 21.2.1 התנהגות חצופה: פעולה המנוגדת לנימוסים טובים ולעקרונות מוסריים או כל פעולה המפגינה בז.
- 21.2.2 התנהגות מעליבה: תנועות או ביטויים מעליבים או משמיצים.
- 21.2.3 התנהגות אלימה: תקיפה פיזית ממשית או התנהגות תוקפנית או מאיימת.

9.צ

סולם העונשים

21.3

- על פי שיקולו של השופט הראשי ובהתאם לחומרת המעשה, 21.2,
העונשים שיש להטיל ולרשום בגיליון השיפוט הם: **נזיפה**, 25.2.2.6
השעיה והרחקה.
- 21.3.1 נזיפה 11.צ(6)
- התנהגות חצופה של כל חבר קבוצה בפעם הראשונה 4.1.1,
במשחק תוענש ע"י נקודה ופתיחה ליריב. 21.2.1
- 21.3.2 השעיה 11.צ(7)
- 21.3.2.1 חבר קבוצה הנענש ע"י השעיה לא יוכל לשחק ביתרת 1.4.6,
המערכה וחייב להישאר יושב בתחום הענישה ללא כל 4.1.1,
תוצאות לוואי אחרות. 5.2.1,
5.3.2,
1.צ'א',
1.צ'ב'
- מאמן מושעה מאבד את זכותו להתערב באותה המערכה וחייב להישאר יושב בתחום הענישה.
- 21.3.2.2 התנהגות מעליבה של חבר קבוצה בפעם הראשונה נענשת 4.1.1,
ע"י השעיה ללא כל תוצאות לוואי אחרות. 21.2.2
- 21.3.2.3 התנהגות חצופה בפעם השנייה באותו המשחק ע"י אותו חבר 4.1.1,
קבוצה נענשת ע"י השעיה ללא כל תוצאות לוואי אחרות. 21.2.1
- 21.3.3 הרחקה 11.צ(8)
- 21.3.3.1 חבר קבוצה הנענש ע"י הרחקה חייב לעזוב את איזור הפיקוח 4.1.1,
ליתרת המשחק ללא כל תוצאות לוואי אחרות. 1.צ'א'

- 21.3.3.2 תקיפה פיזית או אלימות מאיימת או מרומזת בפעם הראשונה נענשת ע"י הרחקה ללא כל תוצאות לוואי אחרות.
- 21.3.3.3 התנהגות מעליבה בפעם השנייה באותו המשחק ע"י אותו חבר קבוצה נענשת ע"י הרחקה ללא כל תוצאות לוואי אחרות.
- 21.3.3.4 התנהגות חצופה בפעם השלישית באותו המשחק ע"י אותו חבר קבוצה נענשת ע"י הרחקה ללא כל תוצאות לוואי אחרות.

21.4 הטלת העונשים על התנהגות בלתי הולמת

- 21.4.1 כל העונשים על התנהגות בלתי הולמת הינם אישיים, נשארים בתוקף לכל המשחק ונרשמים בגיליון השיפוט.
- 21.4.2 חזרה על התנהגות בלתי הולמת מצד אותו חבר קבוצה באותו המשחק מוענשת בהחמרה הדרגתית (חבר הקבוצה מקבל עונש חמור יותר עבור כל עבירה נוספת).
- 21.4.3 השעיה או הרחקה הנובעת מהתנהגות מעליבה או התנהגות אלימה אינה מותנית בעונש קודם.

21.5 התנהגות בלתי הולמת לפני ובין מערכות

- כל התנהגות בלתי הולמת המתרחשת לפני או בין מערכות מוענשת בהתאם לחוק 21.3 והעונשים מתייחסים למערכה הבאה.

21.6 כרטיסי ענישה

11.ז
(6,7,8)

- 21.1 התראה: אזהרה מילולית או סימן ידיים, ללא כרטיס
- 21.3.1 נזיפה: כרטיס צהוב
- 21.3.2 השעיה: כרטיס אדום
- 21.3.3 הרחקה: שני הכרטיסים (צהוב ואדום) ביד אחת

חלק שני
–
השופטים,
אחריותם וסימנים
רשמיים

פרק ח' - השופטים

חוק	ראה חוק
22	צוות השופטים ונהלים
22.1	הרכב
	צוות השופטים לכל משחק מורכב מבעלי התפקידים הבאים:
23	- השופט הראשי
24	- השופט העוזר
25	- הרשם
27	- ארבעה (שני) שופטי קו
	מיקומם מסומן בציור 10 .
26	בתחרויות FIVB, עולמיות ורשמיות, חייב להיות עוזר רשם.
22.2	נהלים
22.2.1	רק השופט הראשי והשופט העוזר רשאים לשרוק במשך המשחק:
22.2.1.1	השופט הראשי נותן את הסימן לפתיחה המתחילה את 12.3, 6.1.3 מהלך המשחק;
22.2.1.2	השופט הראשי והשופט העוזר מסמנים את הסיום של מהלך המשחק, בתנאי שהם בטוחים כי בוצעה עבירה וכי הם זיהו את מהותה.
22.2.2	הם יכולים לשרוק כאשר הכדור מחוץ למשחק כדי לסמן שהם מאשרים בקשה של קבוצה או דוחים אותה.
22.2.3	מיד לאחר שריקת השופט המסמנת את השלמתו של מהלך המשחק, עליהם להצביע באמצעות סימני הידיים הרשמיים: 22.2.1.2, 28.1
22.2.3.1	אם העבירה נשרקת ע"י השופט הראשי, עליו לסמן: <ul style="list-style-type: none"> (א) את הקבוצה שתבצע את הפתיחה הבאה, (ב) את מהות העבירה, (ג) את השחקן השוגה (במידת הצורך).
	12.2.2, 11.5(2)

על השופט העוזר לעקוב אחרי סימני הידיים של השופט הראשי ע"י חזרה עליהם.

22.2.3.2 אם העבירה נשרקת ע"י השופט העוזר, עליו לסמן:

(א) את מהות העבירה,

(ב) את השחקן השוגה (במידת הצורך),

12.2.2 (ג) את הקבוצה שתבצע את הפתיחה הבאה, תוך כדי חזרה על הסימון של השופט הראשי.

11.ז(2) במקרה זה, השופט הראשי אינו מסמן לא את מהות העבירה ולא את השחקן השוגה, אלא רק את הקבוצה שתבצע את הפתיחה הבאה.

22.2.3.3 במקרה של עבירת התקפה ע"י שחקן אחורי או ע"י שחקן ה-"ליברו", על שני השופטים לסמן בהתאם לחוקים 22.2.3.1, 12.2.2, 13.3.3, 13.3.5 ו- 22.2.3.2 לעיל.

19.3.1.2,
23.3.2.3(ד),
23.3.2.3(ה),

11.ז(21)

22.2.3.4 במקרה של עבירה דו צדדית, על שני השופטים לסמן:

(א) את מהות העבירה,

17.3,

11.ז(23)

(ב) את השחקנים השוגים (במידת הצורך),

12.2.2 (ג) את הקבוצה שתבצע את הפתיחה הבאה כפי שיורה השופט הראשי.

11.ז(2)

23 השופט הראשי**23.1 מיקום**

השופט הראשי מבצע את תפקידיו כשהוא יושב או עומד על דוכן שיפוט המוצב באחד מקצות הרשת. עיניו צריכות להיות בערך 50 ס"מ מעל לרשת.

צ.א',
צ.ב',
10.צ

23.2 סמכות

23.2.1 השופט הראשי מנהל את המשחק מתחילתו ועד סופו. בידיו 4.1.1, 6.3 המרות לגבי כל חברי צוות השופטים וחברי הקבוצות.

במהלך המשחק החלטותיו של השופט הראשי הן סופיות. בסמכותו לבטל את החלטותיהם של חברי צוות השופטים האחרים אם הוא נוכח שהן שגויות.

השופט הראשי רשאי אפילו להחליף חבר בצוות השופטים שאינו מבצע את תפקידו כהלכה.

23.2.2 השופט הראשי מפקח גם על עבודתם של מחזירי הכדורים 3.3 ומנגבי הרצפה.

23.2.3 השופט הראשי מוסמך להכריע בכל הנושאים הקשורים למשחק, כולל כאלה שלא נכללו בחוקי המשחק.

23.2.4 השופט הראשי לא ירשה כל ויכוח לגבי החלטותיו. 20.1.2

5.1.2.1 יחד עם זאת, על פי בקשת ראש הקבוצה בפועל, על השופט הראשי לתת הסבר על יישום או פירוש של החוקים עליהם הוא ביסס את החלטתו.

5.1.2.1 אם ראש הקבוצה בפועל אינו מקבל את ההסבר של השופט

5.1.3.2 הראשי ובוחר לערער על החלטה כזאת, עליו להודיע מיד כי

25.2.3.2 הוא שומר לעצמו את הזכות להגיש ולרשום ערעור זה בסיום המשחק. על השופט הראשי לאפשר זכות זאת של ראש הקבוצה בפועל.

23.2.5 השופט הראשי אחראי לקבוע לפני המשחק ובמהלכו האם המשטח של שדה המשחק, הציוד והתנאים מתאימים לדרישות המשחק. פרק א', 23.3.1.1

23.3 אחריות

23.3.1 לפני המשחק, השופט הראשי:

- 23.3.1.1 בודק את המצב של המשטח של שדה המשחק, של פרק א',
הכדורים ושל הציוד האחר, 23.2.5
- 23.3.1.2 מבצע את ההגרלה בנוכחות ראשי הקבוצות, 7.1
- 23.3.1.3 מפקח על חימום הקבוצות. 7.2
- 23.3.2 בזמן המשחק, השופט הראשי מוסמך:
- 23.3.2.1 להתרות בקבוצות, 21.1
- 23.3.2.2 להעניש על התנהגות בלתי הולמת ועל עיכובים, 21.2, 16.2
- 23.3.2.3 להחליט לגבי:
- (א) עבירות של השחקן הפותח ועבירות מיקום של שחקני
הקבוצה הפותחת, כולל המסך, 12.4, 7.5,
12.5
4.ז, 12.7.1
- (ב) עבירות של המשחק בכדור, 9.3
- (ג) עבירות שמעל לרשת ובחלקה העליון, 11.3.1,
11.4.1
11.4.4
- (ד) עבירות בפעולת התקפה של שחקן ה-"ליברו" ושל
השחקנים האחוריים, 13.3.3,
13.3.5
11.ז(21)
- (ה) פעולת התקפה שהושלמה ע"י שחקן כאשר הכדור
נמצא מעל לשפה העליונה של הרשת ומגיע אליו
ממסירה עילית באצבעות של שחקן ה-"ליברו" הנמצא
בתחום הקדמי שלו, 1.4.1,
13.3.6,
24.3.2.4
11.ז(21)
- (ו) מעבר הכדור במלואו דרך התחום התחתון שמתחת
לרשת, 8.4.5,
24.3.2.7
5.זא'
- (ז) חסימה שהושלמה ע"י שחקנים אחוריים או ניסיון
לחסימה של שחקן ה-"ליברו". 14.6.2,
14.6.6
11.ז(12)
- 23.3.3 בסיום המשחק, הוא בודק את גיליון השיפוט וחותרם עליו. 25.2.3.3

24 השופט העוזר**24.1 מיקום**

השופט העוזר מבצע את תפקידיו תוך כדי עמידה מחוץ למגרש ליד העמוד, מול השופט הראשי ועם הפנים אליו.

1.א',
1.ב', 10.צ

24.2 סמכות

- 24.2.1 השופט העוזר הוא עוזרו של השופט הראשי, אך יש לו גם תחומי אחריות משלו.
- 24.2.2 במקרה והשופט הראשי אינו מסוגל להמשיך בתפקידו, השופט העוזר יכול למלא את מקומו.
- 24.2.2 השופט העוזר יכול גם, מבלי לשרוק, לסמן עבירות שמחוץ לתחום אחריותו, אך מבלי לעמוד על דעתו כלפי השופט הראשי.
- 24.2.3 השופט העוזר מפקח על עבודת הרשם(ים).
- 24.2.4 השופט העוזר משגיח על חברי הקבוצה שעל ספסל קבוצתם ומדווח לשופט הראשי על התנהגות בלתי הולמת שלהם.
- 24.2.5 השופט העוזר מפקח על השחקנים בתחומי החימום.
- 24.2.6 השופט העוזר מאשר את ההפסקות, מפקח על משכן ודוחה בקשות בלתי חוקיות.
- 24.2.7 השופט העוזר מפקח על מספר פסקי הזמן והחלפות השחקן שנוצלו ע"י כל קבוצה ומדווח על פסק הזמן השני ועל החלפות השחקן החמישית והשישית לשופט הראשי ולמאמן הנוגע בדבר.
- 24.2.8 במקרה של פגיעת שחקן, השופט העוזר מאשר החלפת שחקן חריגה או מעניק 3 דקות להתאוששות.
- 24.2.9 השופט העוזר בודק את מצב הרצפה, במיוחד בתחום הקדמי. הוא גם בודק, בזמן המשחק, שהכדורים עדיין עומדים בדרישות החוקה.
- 24.2.10 השופט העוזר משגיח על חברי הקבוצה בתחומי הענישה ומדווח לשופט הראשי על התנהגות בלתי הולמת שלהם.

	אחריות	24.3
5.2.3.1, 7.3.2, 7.3.5, 18.2.2	בתחילתה של כל מערכה, בהחלפת החלקות במערכה המכרעת ובכל עת שיידרש, הוא בודק אם המיקום של השחקנים במגרש באותו רגע תואם את הרשום בטופסי המערך.	24.3.1
	בזמן המשחק, השופט העוזר מחליט, שורק ומסמן:	24.3.2
11.2, 5.צ'א'	חדירה לחלקת היריב ולתחומו מתחת לרשת,	24.3.2.1
7.5, 4.צ	עבירות מיקום של הקבוצה המקבלת את חבטת הפתיחה,	24.3.2.2
11.3.1	נגיעה פסולה של שחקן בחלקה התחתון של הרשת או באנטנה שבצד המגרש הקרוב אליו,	24.3.2.3
13.3.3, 14.6.2, 14.6.6, 23.3.2.3	חסימה שהושלמה ע"י שחקן אחורי או ניסיון לחסימה של שחקן ה-ליברו"; או עבירות התקפה של שחקנים אחוריים או שחקן ה-ליברו";	24.3.2.4
(ד, ה, ו), 11.צ(12)		
8.4.2, 8.4.3	נגיעת הכדור בחפץ זר;	24.3.2.5
8.3	נגיעת הכדור ברצפה כאשר השופט הראשי נמצא במצב שאינו מאפשר לו לראות את הנגיעה;	24.3.2.6
8.4.3, 8.4.4, 5.צ'א'	הכדור העובר את המישור האנכי של הרשת אל חלקת היריב, לחלוטין או חלקית מחוץ לתחום המעבר או נוגע באנטנה בצד המגרש הקרוב אליו.	24.3.2.7
25.2.3.3	בסיום המשחק, הוא חותם על גיליון השיפוט.	24.3.3

	הרשם	25
	מיקום	25.1
1.א', 10.ב', 1.צ	הרשם מבצע את תפקידיו תוך כדי ישיבה ליד שולחן הרשם ממול ועם פניו אל השופט הראשי.	
	אחריות	25.2
	הוא מנהל את גיליון השיפוט בהתאם לחוקה, תוך כדי שיתוף פעולה עם השופט העוזר.	
	הוא משתמש בזמנם או במכשיר רועש אחר על מנת להודיע על הפרות כללים או לתת סימנים לשופטים על בסיס תחומי אחריותו.	
	לפני המשחק ולפני כל מערכה, הרשם:	25.2.1
4.1, 5.1.1, 5.2.2, 7.3.2, 19.1.2, 19.4.2.4	רושם את נתוני המשחק והקבוצות, כולל את שמם ומספרם של שחקני ה-"ליברו", בהתאם לנהלים התקפים ומקבל את חתימותיהם של ראשי הקבוצות ושל המאמנים;	25.2.1.1
5.2.3.1, 7.3.2	רושם את המערך הפותח של כל קבוצה מתוך טופסי המערך;	25.2.1.2
	אם הוא לא מצליח לקבל את טופסי המערך בזמן, הוא מודיע על כך מיד לשופט העוזר.	
	בזמן המשחק, הרשם:	25.2.2
6.1	רושם את הנקודות שהושגו;	25.2.2.1
12.2	בודק את סדר הפותחים של כל קבוצה ומסמן לשופטים על כל טעות מיד אחרי חבטת הפתיחה;	25.2.2.2
15.1, 15.4.1, 24.2.6, 24.2.7	מוסמך לאשר ולהודיע באמצעות הזמנם את הבקשות להחלפות שחקן, תוך כדי בקרה על מספרם; הוא רושם את פסקי הזמנם והחלפות השחקן ומדווח לשופט העוזר;	25.2.2.3
15.11	מודיע לשופטים על בקשה בלתי חוקית להפסקה;	25.2.2.4

25.2.2.5	מדיע לשופטים על סיום המערכות ועל השגת הנקודה השמינית במערכה המכרעת;	15.4.1, 6.2, 18.2.2
25.2.2.6	רושם את כל העונשים והבקשות הבלתי חוקיות;	15.11.3, 21.3, 16.2
25.2.2.7	רושם את כל האירועים האחרים על פי הוראותיו של השופט העוזר, כגון החלפות שחקן חריגות, זמן להתאוששות הפסקות ממושכות, הפרעות חיצוניות, וכד'.	15.7, 17.1.2, 17.3, 17.2
25.2.2.8	מפקח על ההפוגה בין מערכות	18.1
25.2.3	בסיום המשחק, הרשם:	
25.2.3.1	רושם את התוצאה הסופית;	6.3
25.2.3.2	במקרה של ערעור, לאחר אישורו של השופט הראשי, כותב או מאפשר לראש הקבוצה/ראש הקבוצה בפועל לכתוב על גיליון השיפוט את הפרטים הקשורים לאירוע עליו הוא מערער;	5.1.2.1, 5.1.3.2, 23.2.4
25.2.3.3	לאחר שחתם בעצמו על גיליון השיפוט, מקבל את חתימותיהם של ראשי הקבוצות ואחר כך של השופטים.	5.1.3.1, 23.3.3, 24.3.3

		עוזר הרשם	26
22.1		מיקום	26.1
1.א', 10.ב', 19.3	עוזר הרשם מבצע את תפקידיו תוך כדי ישיבה לצד הרשם ליד שולחן הרשם.		
		אחריות	26.2
	הוא רושם את ההחלפות של שחקן ה-"ליברו". הוא מסייע בידי הרשם בתפקידיו האדמיניסטרטיביים. במקרה והרשם אינו מסוגל להמשיך בתפקידו, עוזר הרשם ימלא את מקומו של הרשם.		
		לפני המשחק ולפני כל מערכה, עוזר הרשם:	26.2.1
		מכין את טופס בקרת ההחלפות של שחקני ה-"ליברו";	26.2.1.1
		מכין את גיליון השיפוט הררבי.	26.2.1.2
		בזמן המשחק, עוזר הרשם:	26.2.2
19.3.1.1		רושם את החלפות שחקני ה-"ליברו";	26.2.2.1
19.3.2.1		מודיע לשופטים על כל עבירה הקשורה בהחלפות של שחקני ה-"ליברו" ע"י שימוש בזמזם;	26.2.2.2
15.4.1		מודד את ההתחלה והסיום של כל פסק זמן טכני;	26.2.2.3
		מפעיל את לוח התוצאות הידני המוצב על שולחן הרשם;	26.2.2.4
25.2.2.1		בודק שהתוצאה המופיעה על לוח התוצאות האלקטרוני נכונה;	26.2.2.5
25.2.1.1		במידת הצורך, מעדכן את גיליון השיפוט הררבי ומוסר אותו לידי הרשם.	26.2.2.6
		בסיום המשחק, עוזר הרשם:	26.2.3
		חותם על טופס בקרת ההחלפות של שחקני ה-"ליברו" ומוסר אותו לבדיקה;	26.2.3.1
		חותם על גיליון השיפוט.	26.2.3.2

27 שופטי הקו**27.1 מיקום**

אם משתפים רק שני שופטי קו, הם עומדים בפינות המגרש הקרובות לימינו של כל שופט, באלכסון במרחק של 1 עד 2 מטרים מהפינה.

כל אחד מהם מפקח גם על קו הרוחב וגם על קו האורך הקרובים אליו.

בתחרויות FIVB, עולמיות ורשמיות, חייבים להיות ארבעה שופטי קו.

הם עומדים בשטח השוליים במרחק של 1 עד 3 מטרים מכל פינה של המגרש, על ההמשך הדמיוני של הקו עליו הם מפקחים.

27.2 אחריות

27.2.1 שופטי הקו מבצעים את תפקידיהם בהשתמשם בדגלים (במידות 40 x 40 ס"מ), כפי שמופיע בציור 12, על מנת לסמן:

27.2.1.1 כדורי "פנים" ו-"חוץ" בכל פעם כאשר הכדור נופל על הרצפה בקרבת הקו (הקווים) שבפיקוחם, 8.4, 8.3, 12.4(1), 12.4(2)

27.2.1.2 נגיעות בכדורי "חוץ" ע"י הקבוצה המקבלת את הכדור, 8.4, 12.4(3)

27.2.1.3 כדור הנוגע באנטנה, כדור פתיחה העובר את הרשת מחוץ לתחום המעבר וכו', 8.4.3, 8.4.4, 10.1.1, 12.4(4), 12.4(5)

27.2.1.4 כל שחקן (פרט לשחקן הפותח) הדורך מחוץ לחלקתו בעת חבטת הפתיחה, 7.4, 12.4.3, 12.4(4)

27.2.1.5 עבירות רגל של השחקן הפותח, 12.4.3

- 27.2.1.6 כל נגיעה באנטנה בצד החלקה שלהם ע"י כל שחקן תוך כדי פעולת משחק בכדור או כאשר הדבר מפריע למהלך המשחק, 11.3.1, 11.4.4, 12.ז(4)
- 27.2.1.7 כדור העובר את הרשת אל חלקת היריב מחוץ לתחום המעבר או הנוגע באנטנה בצד החלקה שלו. 10.1.1, 12.ז(4), 5.א'
- 27.2.2 על פי בקשתו של השופט הראשי, שופט קו צריך לחזור על סימונו.

28 סימנים רשמיים

28.1 סימני הידיים של השופטים 11.ז

השופטים צריכים לסמן באמצעות סימני הידיים הרשמיים את הסיבה לשריקתם (על מהותה של העבירה המסומנת או על מטרתה של ההפסקה המאושרת). יש להציג את הסימן לרגע ואם הסימן נעשה ביד אחת, יש לבצעו ביד המתאימה לצד של הקבוצה שביצעה את העבירה או הגישה את הבקשה.

28.2 סימני הדגל של שופטי הקו 12.ז

שופטי הקו צריכים לסמן, באמצעות סימני הדגל הרשמיים, על מהותה של העבירה המסומנת ולהציג את הסימן לרגע.

חלק שלישי – ציורים והגדרות

ציור 1 א' – איזור פיקוח התחרות

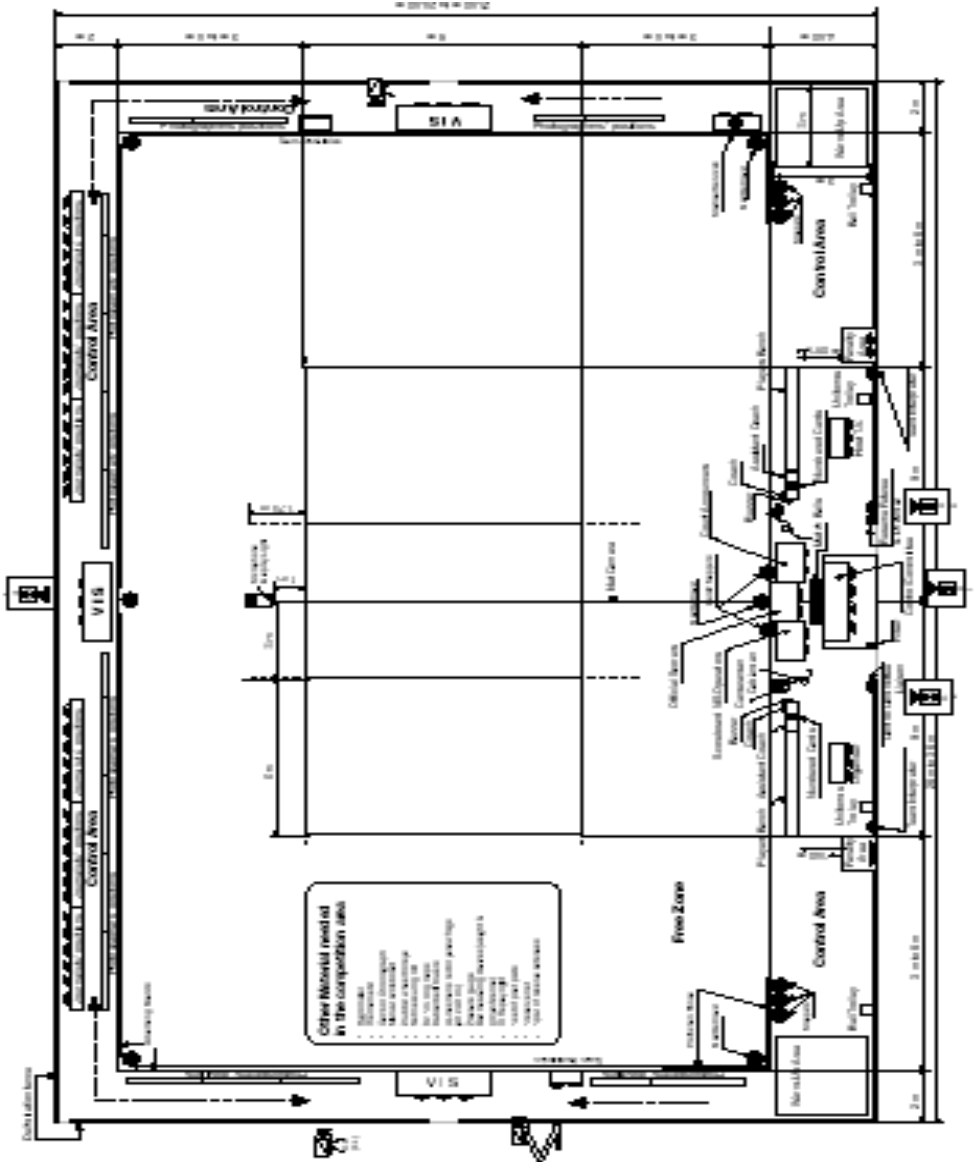

חוקים 1, 1.4.5, 1.4.6, 4.2.1, 4.2.3.1, 19.3.2.4, 21.3.2.1, 21.3.3.1, 23.1, 24.1, 25.1, 26.1

ציור 1 ב' - שדה המשחק

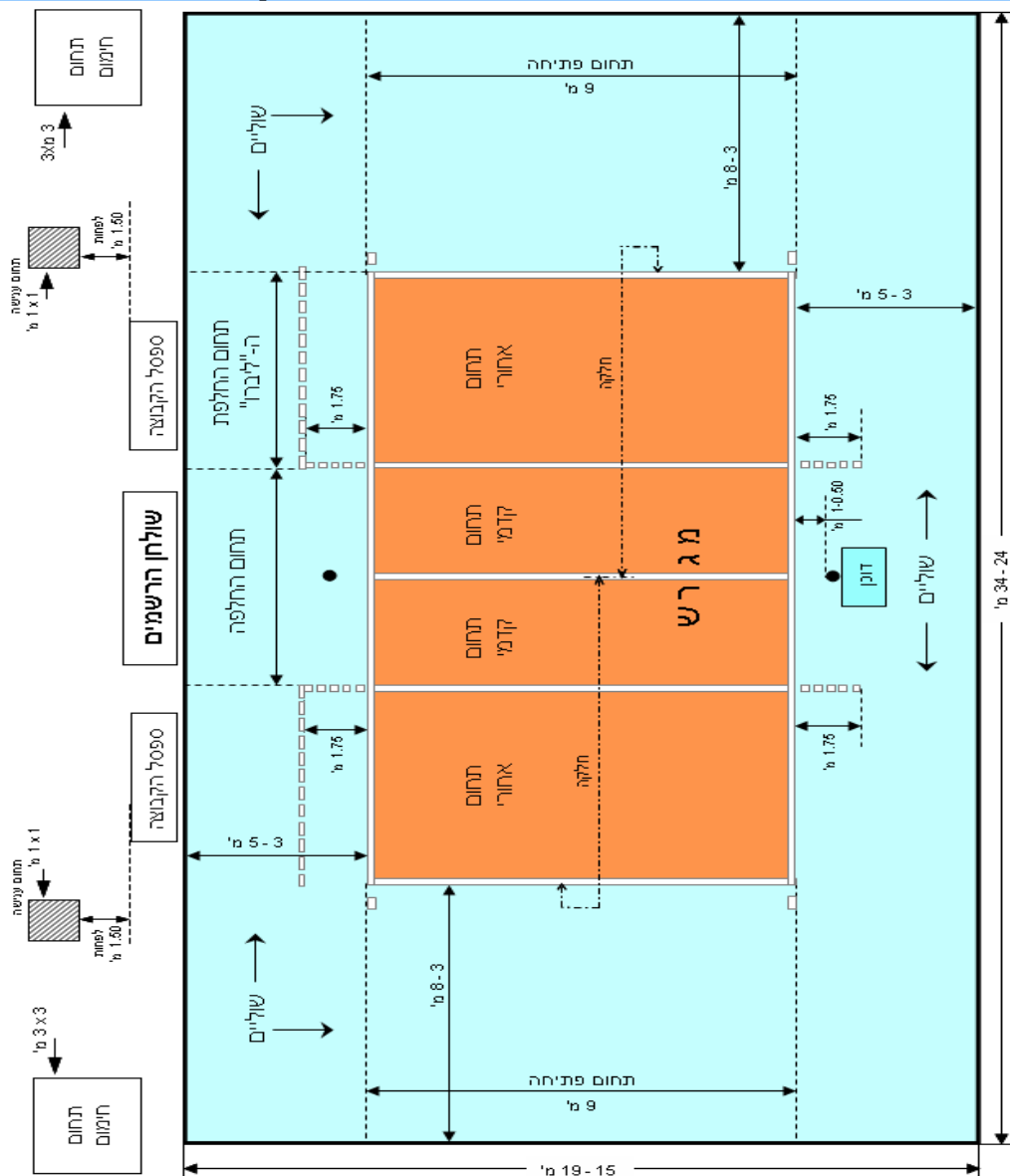

חוקים, 1, 1.4, 1.4.2, 1.4.3, 1.4.4, 1.4.5, 1.4.6, 4.2.1, 4.2.3.1, 15.10.1, 26.1, 25.1, 24.1, 21.3.2.1

ציור 3 – מבנה הרשת

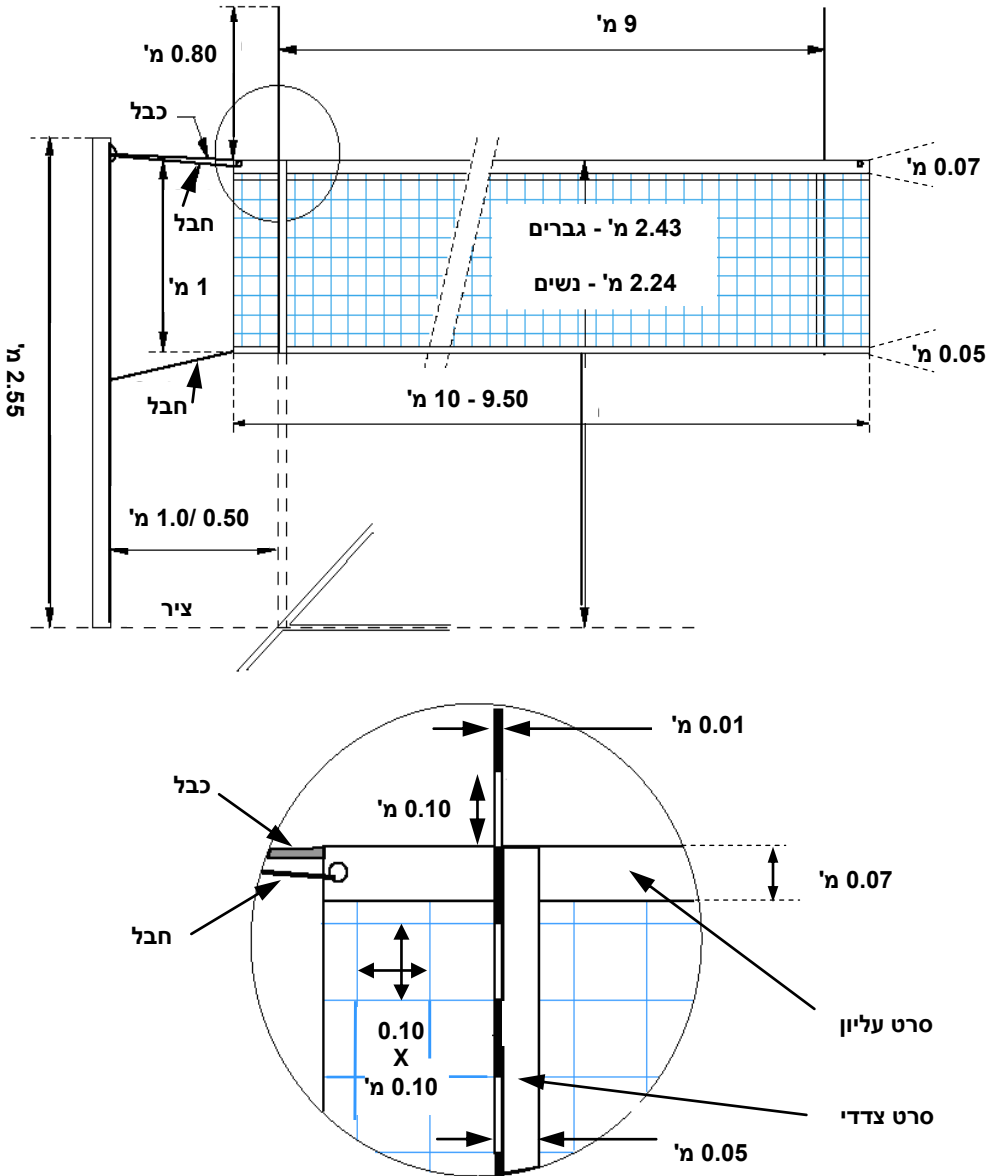

חוקים 2.2, 2.3, 2.4, 2.5.1, 11.3.1, 11.3.2

ציור 4 – מיקום השחקנים

דוגמא א': קביעת מיקומו של שחקן קדמי יחסית לבן זוגו האחורי

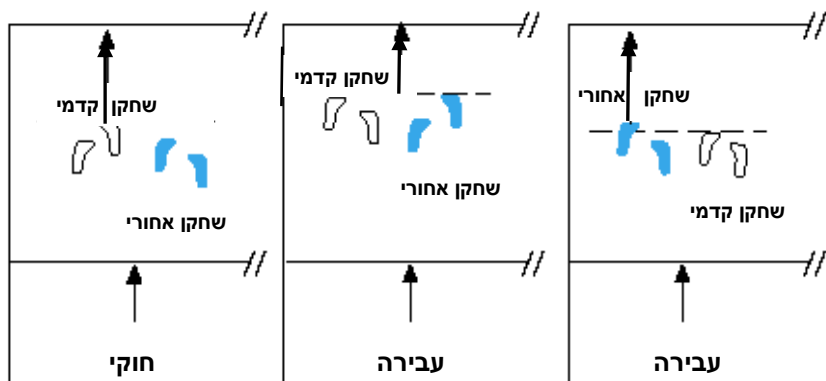

דוגמא ב': קביעת מיקומם היחסי של שחקנים מאותה השורה

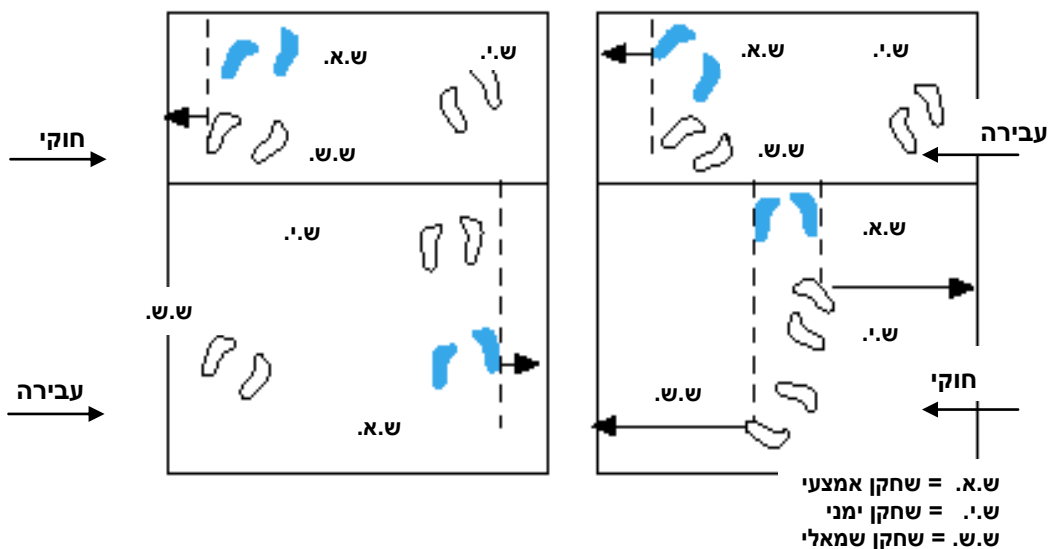

חוקים 7.4, 7.4.3, 7.5, 23.3.2.3 (א), 24.3.2.2

ציור 5 א' – כדור העובר את המישור האנכי של הרשת אל חלקת היריב

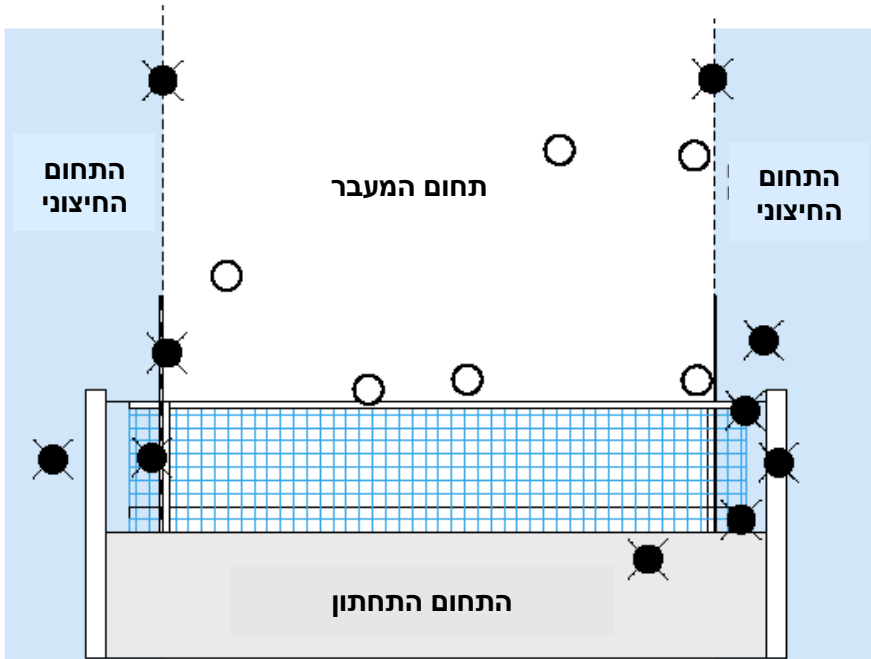

- = עבירה
- = מעבר חוקי

חוקים 2.4, 8.4.3, 8.4.4, 8.4.5, 10.1.1, 10.1.3, 24.3.2.7, 27.2.1.3, 27.2.1.7

ציור 5 ב' – כדור העובר את המישור האנכי של הרשת אל השוליים

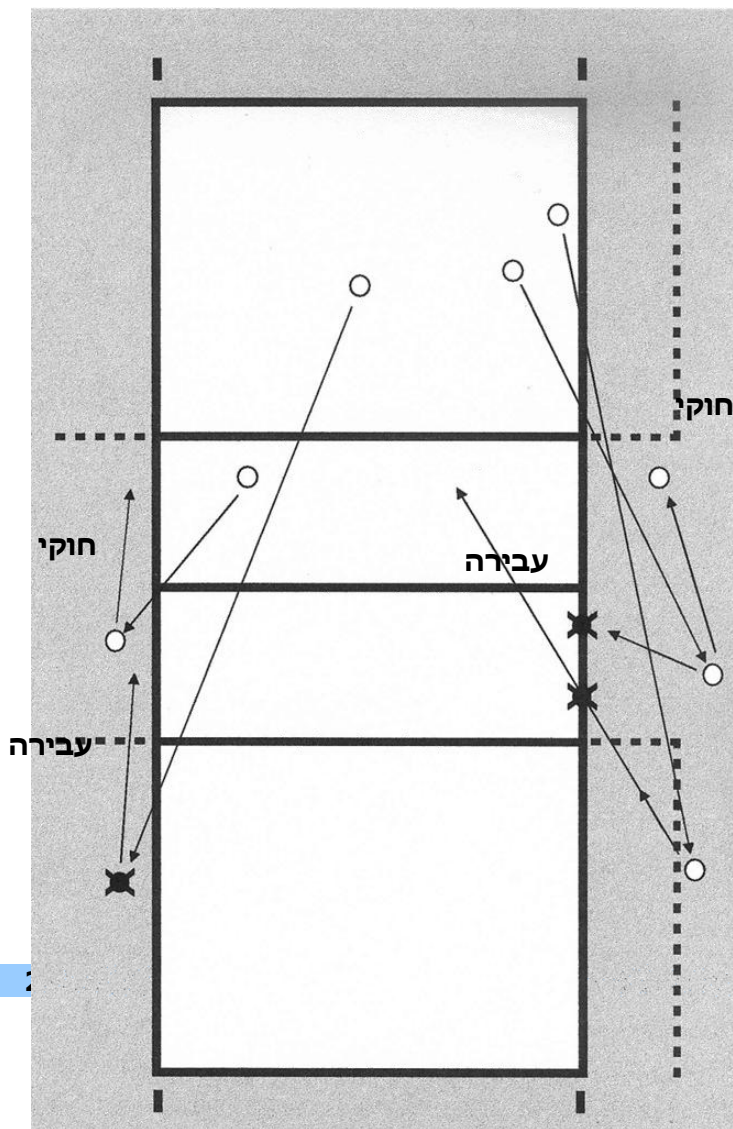

ציור 6 – מסך קבוצתי

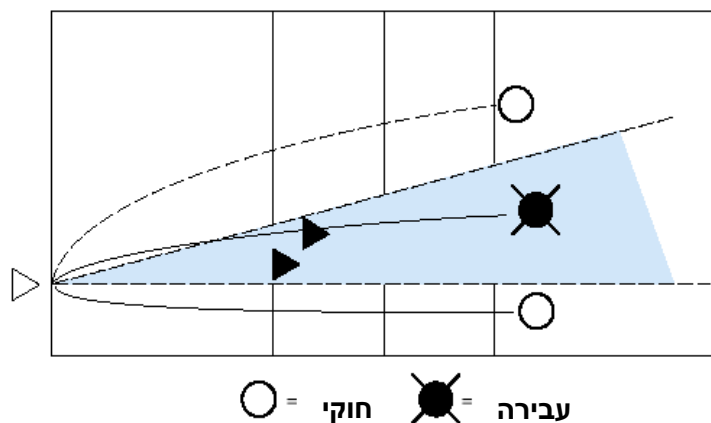

(חוקים 12.5.2, 23.3.2.3 א)

ציור 7 – חסימה שהושלמה

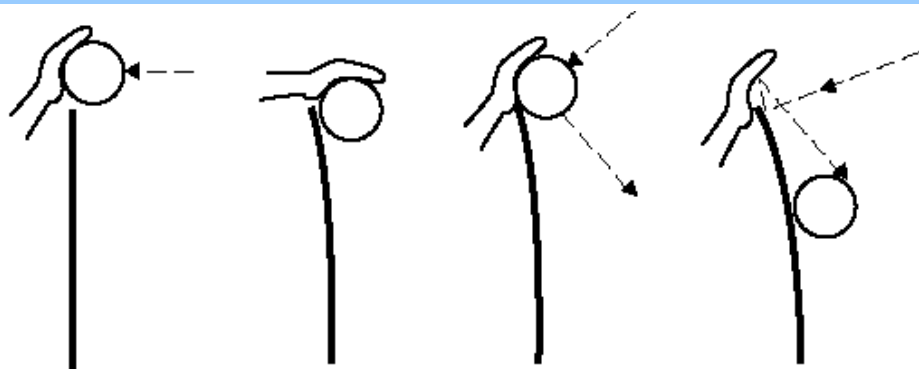

כדור מעל
לרשת

כדור נמוך מן
השפה העליונה של
הרשת

כדור נוגע
ברשת

כדור ניתז מן
הרשת

חוק 14.1.3

ציור 8 – התקפה של שחקן אחורי

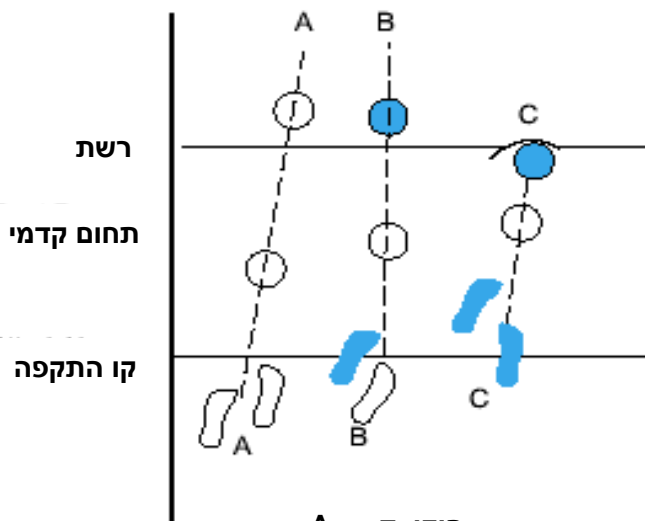

A = חוקי
B,C = עבירה

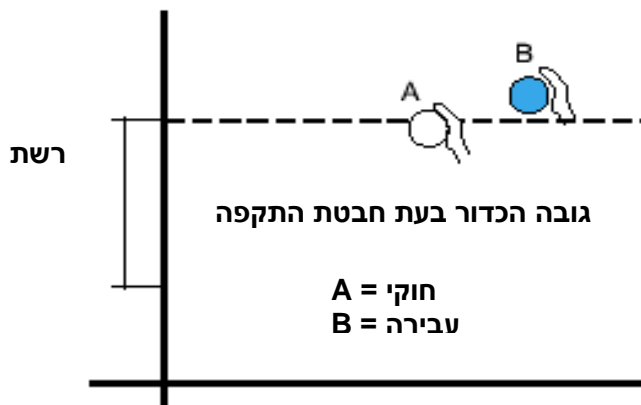

A = חוקי
B = עבירה

חוקים 13.2.2, 13.2.3, 23.3.2.3, 24.3.2.4 (ד)

ציור 9 – טבלת העונשים

תוצאות הלוואי	הכרטיסים	העונש	עובר העבירה	הפעם	
סולם העונשים על התנהגות בלתי הולמת					
הפסד של מהלך	צהוב	נזיפה	כל חבר קבוצה	ראשונה	התנהגות חצופה
עוזב את המגרש ויושב בתחום הענישה עד לסיום המערכה	אדום	השעיה	אותו חבר קבוצה	שנייה	
עוזב את איזור פיקוח התחרות עד לסיום המשחק	צהוב + אדום יחד	הרחקה	אותו חבר קבוצה	שלישית	
עוזב את המגרש ויושב בתחום הענישה עד לסיום המערכה	אדום	השעיה	כל חבר קבוצה	ראשונה	התנהגות מעליבה
עוזב את איזור פיקוח התחרות עד לסיום המשחק	צהוב + אדום יחד	הרחקה	אותו חבר קבוצה	שנייה	
עוזב את איזור פיקוח התחרות עד לסיום המשחק	צהוב + אדום יחד	הרחקה	כל חבר קבוצה	ראשונה	התנהגות אלימה
סולם העונשים על עיכובים					
התראה - לא עונש	סימן ידיים מס' 25 ללא כל כרטיס	התראת עיכוב	כל חבר קבוצה	ראשונה	עיכוב
הפסד של מהלך	סימן ידיים מס' 25 עם הכרטיס הצהוב	נזיפת עיכוב	כל חבר קבוצה	שנייה והבאות אחריה	

חוקים 21.4.2, 21.3, 16.2

ציור 10 – מיקום צוות השופטים ועוזריהם

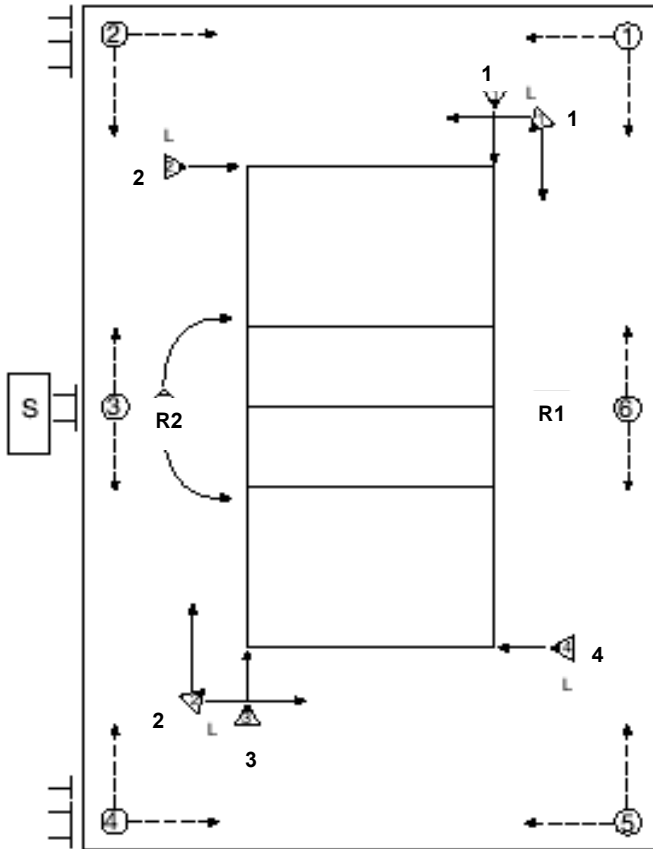

השופט הראשי	R1
השופט העוזר	R2
הרשם (עוזר הרשם)	S
שופטי קו	L1...L4
מחזירי כדורים	①...⑥
מנגבי רצפה	T

חוקים 27.1, 26.1, 25.1, 24.1, 23.1, 3.3

ציור 11 – סימני הידיים הרשמיים של השופטים

 <p>1</p>	<p>אישור לפתיחה</p> <p>הניע את היד לסימון של כיוון הפתיחה</p> <p>ראשי 22.2.3.4, 22.2.3.3, 22.2.3.2, 12.3</p>
 <p>2</p>	<p>הקבוצה הבאה שתפתח</p> <p>הושט את הזרוע לכיוון הקבוצה אשר עומדת לפתוח</p> <p>ראשי עוזר 22.2.3.3, 22.2.3.2, 22.2.3.1, 12.3</p>
 <p>3</p>	<p>החלפת חלקות</p> <p>הרם את האמות – אחת קדימה ואחת אחורה – וסובב אותן סביב הגוף</p> <p>ראשי 18.2</p>
 <p>4</p>	<p>פסק זמן</p> <p>הנח כף יד אחת מעל לאצבעות של היד השניה המוחזקת בצורה אנכית (בצורת T) ואז סמן את הקבוצה המבקשת</p> <p>ראשי עוזר 15.2.1</p>
 <p>5</p>	<p>החלפת שחקן</p> <p>תנועות סיבוביות של האמות, האחת מסביב לשנייה</p> <p>ראשי עוזר 15.5, 15.2.1</p>

סימני הידיים הרשמיים של השופטים (המשך)

 <p>6</p>	<p>התראה על התנהגות בלתי הולמת</p> <p>הצג כרטיס צהוב עבור התראה</p> <p>ראשי 21.3.1, 21.6, 23.3.2.2</p>
 <p>7</p>	<p>השעיה</p> <p>הצג כרטיס אדום עבור השעיה</p> <p>ראשי 21.3.2, 21.6, 23.3.2.2</p>
 <p>8</p>	<p>הרחקה</p> <p>הצג את שני הכרטיסים יחד עבור הרחקה</p> <p>ראשי 21.3.3, 21.6, 23.3.2.2</p>
 <p>9</p>	<p>סיום מערכה (או משחק)</p> <p>הצלב את האמות לפני החזה בידיים פתוחות</p> <p>ראשי עוזר 6.2, 6.3</p>
 <p>10</p>	<p>כדור לא נזרק או נשמט בעת חבטת הפתיחה</p> <p>הרם את הזרוע המושטת, כף היד פתוחה כלפי מעלה</p> <p>ראשי 12.4.1</p>

סימני הידיים הרשמיים של השופטים (המשך)

 <p>11</p>	<p>עיכוב בביצוע הפתיחה</p> <p>הרם שמונה אצבעות פתוחות</p> <p>ראשי 12.4.4</p>
 <p>12</p>	<p>עבירת חסימה או מסך</p> <p>הרם את שתי הזרועות אנכית, כפות הידיים לפנים</p> <p>ראשי עוזר 24.3.2.4, 23.3.2.3 (ז), 19.3.1.3, 14.6, 12.5</p>
 <p>13</p>	<p>עבירת מיקום או עבירת רוטציה</p> <p>סמן תנועה סיבובית עם האצבע</p> <p>ראשי עוזר 27.2.1.4 ; 7.7 או 7.5</p>
 <p>14</p>	<p>כדור "פנים"</p> <p>הושט את הזרוע והאצבעות כלפי הרצפה</p> <p>ראשי עוזר 27.2.1.1 , 8.3</p>
 <p>15</p>	<p>כדור "חוץ"</p> <p>הרם את האמות אנכית, ידיים פתוחות, כפות הידיים כלפי הגוף</p> <p>ראשי עוזר 24.3.2.7 , 24.3.2.5 , 8.4</p>

סימני הידיים הרשמיים של השופטים (המשך)

 <p>16</p>	<p>כדור מוחזק</p> <p>הרם באיטיות את האמה, כף היד כלפי מעלה</p> <p>ראשי (9.3.3, 23.3.2.3 ב)</p>
 <p>17</p>	<p>נגיעה כפולה</p> <p>הרם שתי אצבעות פתוחות</p> <p>ראשי (9.3.4, 23.3.2.3 ב)</p>
 <p>18</p>	<p>ארבע נגיעות</p> <p>הרם ארבע אצבעות פתוחות</p> <p>ראשי (9.3.1, 23.3.2.3 ב)</p>
 <p>19</p>	<p>נגיעה של שחקן ברשת; כדור פתיחה שאינו עובר אל היריב דרך תחום המעבר</p> <p>סמן את הצד המתאים של הרשת</p> <p>ראשי עוזר (11.4.4, 12.6.2.1)</p>
 <p>20</p>	<p>חדירה לחלל היריב מעבר לרשת</p> <p>הנח יד מעל לרשת, כף היד כלפי מטה</p> <p>ראשי (11.4.1, 23.3.2.3 ג)</p>

סימני הידיים הרשמיים של השופטים (המשך)

עבירה של התקפה

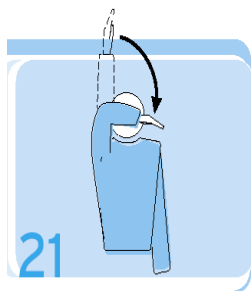

21

בצע תנועה עם האמה מלמעלה כלפי מטה, כף היד פתוחה

ע"י שחקן אחורי, ע"י שחקן ה-"ליברו" או כנגד הפתיחה של היריב

13.3.3, 13.3.4, 13.3.5, 23.3.2.3 (ד), 24.3.2.4

כאשר הכדור מגיע ממסירה עילית באצבעות של שחקן ה-"ליברו" הנמצא בתחום הקדמי שלו או בהמשכו
13.3.6

ראשי עוזר

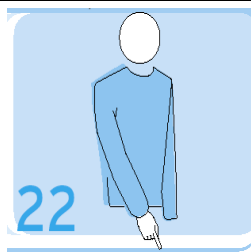

22

חדירה לחלקת היריב, הכדור העובר דרך התחום התחתון, פותח דורך על קן הרוחב או שחקן יוצא מחלקתו בעת חבטת הפתיחה

סמן על קו האמצע או על הקו המתאים
8.4.5, 11.2.1, 11.2.2, 11.2.2.2, 12.4.3, 23.3.2.3 (א ו), 24.3.2.1, 24.3.2.2

ראשי עוזר

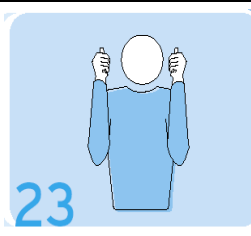

23

עבירה דו צדדית או כדור חוזר

הרם את שני האגודלים אנכית

ראשי

חוקים 6.1.2.2, 17.2

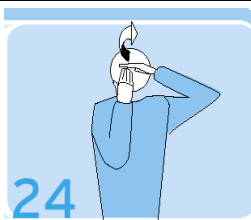

24

נגיעה בכדור

שפשף עם כף יד אחת את האצבעות של היד השנייה המוחזקת אנכית

ראשי עוזר

סימני הידיים הרשמיים של השופטים (המשך)

התראת עיכוב / נזיפת עיכוב

כסה את פרק כף יד אחת עם היד השנייה המוחזקת פתוחה ומופנית אליך (התראה) או סמן את פרק כף יד אחת עם הכרטיס הצהוב (נזיפה)



נזיפה
התראה

ראשי

23.3.2.2, 16.2.3, 16.2.2, 15.11

ציור 12 – סימני הדגל הרשמיים של שופטי הקו

 <p>1</p>	<p>כדור "פנים"</p> <p>סמן עם הדגל כלפי מטה</p> <p>27.2.1.1 , 8.3</p>
 <p>2</p>	<p>כדור "חוץ"</p> <p>הרם את הדגל אנכית</p> <p>27.2.1.1 , 8.4.1</p>
 <p>3</p>	<p>נגיעה בכדור</p> <p>הרם את הדגל ושפשף את קצהו העליון בעזרת כף היד החופשית</p> <p>27.2.1.2</p>
 <p>4</p>	<p>כדור לא עבר בתחום המעבר או נגע בגוף זר או עבירה ע"י הרגל של שחקן בעת חבטת הפתיחה</p> <p>נפנף בדגל מעל הראש וסמן על האנטנה או על הקו המתאים</p> <p>27.2.1.7 , 27.2.1.6 , 27.2.1.4 , 12.4.3 , 8.4.4 , 8.4.3 , 8.4.2</p>
 <p>5</p>	<p>חוסר אפשרות לשפוט</p> <p>הרם את הזרועות ואת הידיים והצלב אותן לפני החזה</p>

הגדרות ומושגים

מושג	תרגום רשמי	הערות
Aggression	התנהגות אלימה	ראה חוק 21.2.3
Area*	תחום	תחומים מחוץ למגרש והשולים שהוגדרו בחוקים לצורך יעודי: חימום וענישה
Assistant scorer	עוזר רשם	ראה חוק 26
Assisted hit	נגיעה (חבטה) בתמיכה	ראה חוק 9.1.3
Attack hit	פעולת (חבטת) התקפה	ראה חוק 13
Back-row player	שחקן אחורי	ראה חוק 7.4.2
Ball retriever	מחזיר כדור	אחראים על זרימת המשחק ע"י העברת כדורים לפותח
Block	חסימה	ראה חוק 14.1.1
Block attempt	ניסיון חסימה	ראה חוק 14.1.2
Catch	כדור מוחזק	ראה חוק 9.3.3
Caution	הזהרה מילולית	הזהרה של השופט הראשי לראש הקבוצה בפועל לגבי החלפה מאוחרת של שחקן ה-"ליברו"
Coach's restriction line	קו הגבלת המאמן	ראה חוק 1.3.4
Collective block	חסימה קבוצתית	ראה חוק 14.1.4
Competition control area	איזור בקרת התחרות	פרוזדור מסביב למגרש והשוליים ועד לגדר התוחמת
Completed block	חסימה שהושלמה	ראה חוק 14.1.3
Completed rally	מהלך משחק שהושלם	מהלך משחק המסתיים בהענקת נקודה
Consecutive contacts	נגיעות עוקבות	ראה חוק 9.1.1
Contact	נגיעה	
Control committee	ועדת פיקוח	ראה 1.3א'
Court	מגרש	ראה חוק 1

מושג	תרגום רשמי	הערות
Crossing space	תחום המעבר	חלל התחום ע"י: סרט עליון של הרשת, אנטנות והמשכיהן, ותקרה. כדור חייב לעבור דרך תחום המעבר
Delay	עיכוב	ראה חוק 16
Delay penalty	מיפת עיכוב	ראה חוק 16.2.3
Delay warning	התראת עיכוב	ראה חוק 16.2.2
Disqualification	הרחקה	ראה חוק 21.3.3
Double fault	עבירה דו-צדדית	ראה חוק 9.3.4
Dribbling	כדרור	פעולה של הקפצת כדור (המבוצעת בד"כ תוך הכנה לפתיחה). פעולת הכנה נוספת יכולה להיות (בין היתר) העברת כדור מיד ליד
Exceptional substitution	החלפה שחקן חריגה	ראה חוק 15.7
Expulsion	השעיה	ראה חוק 21.3.2
External space	תחום חיצוני	מישור אנכי של הרשת מחוץ לתחום המעבר והתחום התחתון
Fault	עבירה	(i). פעולת משחק המנוגדת לחוקים (ii). עבירה על החוקים המתרחשת שלא תוך כדי פעולת משחק
FIVB standards	תקני FIVB	מאפיינים טכניים ו/או הגבלות כפי שהוגדרו ע"י FIVB עבור יצרני הציוד
Four hits	ארבע נגיעות	ראה חוק 9.3.1
Free zone	שוליים	ראה חוק 1
Front zone	תחום קדמי	ראה חוק 1.4.1
Front-row player	שחקן קדמי	ראה חוק 7.4.1.1
Game	משחק	
Game captain	ראש הקבוצה בפועל	ראה חוק 5.1.2
Hit	חבטה	ראה חוק 9.1
Incomplete [team]	בלתי שלמה [קבוצה]	ראה חוק 15.8

מושג	תרגום רשמי	הערות
Interruption	הפסקת משחק	ראה חוק 15
Interval	הפוגה	זמן בין מערכות. החלפת חלקות במערכה המכרעת אינה נחשבת כהפוגה
Libero Replacement zone	תחום החלפת ה-"ליברו"	ראה חוק 1.4.4
Lower space	תחום תחתון	חלל התחום מלמעלה ע"י חלקה התחתון של הרשת, כבל המחבר את הרשת לעמודים ועמודים עצמם, ומלמטה ע"י משטח של שדה המשחק
Misconduct	התנהגות בלתי הולמת	ראה חוק 21.2
Offensive conduct	התנהגות מעליבה	ראה חוק 21.2.2
Outside object	גוף זר	גוף או אדם הנמצא קרוב למגרש ומהווה מכשול למעוף הכדור. לדוגמה: פנסים, ציוד צילום TV, שולחן המזכירות, עמודים. אנטנות המהוות חלק מהרשת אינן גוף זר.
Participants	המשתתפים	ראה פרק ב'
Penalty	נזיפה	ראה חוק 21.3.1
Penalty area	תחום הענישה	ראה חוק 1.4.6
Playing area	שדה משחק	ראה חוק 1
Playing space	חלל משחק	ראה חוק 1.1
Playing surface	משטח של שדה המשחק	ראה חוק 1.2
Positional fault	עבירת מיקום	ראה חוק 7.5
Rally	מהלך משחק	ראה חוק 6.1.3
Rally point	כל מהלך – נקודה	שיטת משחק אשר בה כל מהלך משחק מסתיים בהענקת נקודה
Replacement	החלפת "ליברו"	ראה חוק 19.3.2
Rotation	רוטציה	ראה חוק 7.6
Rotational fault	עבירת רוטציה	ראה חוק 7.7
Rude conduct	התנהגות חצופה	ראה חוק 21.2.1

מושג	תרגום רשמי	הערות
Server	פותר, שחקן פותר	
Service	פתיחה	ראה חוק 12.1
Service hit	חבטת פתיחה	ראה חוק 12.4
Service order	סדר פותחים	ראה חוק 12.2
Serving team	קבוצה פותחת	
Side of court	חלקה	ראה חוק 1.3.3
Simultaneous contacts	נגיעות בו-זמניות	ראה חוק 9.1.2
Starting line-up	מערך פותר	ראה חוק 7.3
Substitution of players	החלפת שחקנים	ראה חוק 15.5
Substitution zone	תחום החלפת שחקנים	חלק משוליים שבו מתבצעות החלפות שחקנים. ראה חוק 1.4.3
Team captain	ראש הקבוצה	ראה חוק 5.1
Technical time-out	פסק זמן טכני	פסק זמן מיוחד המיועד לקידום הכדורעף ע"י מתן זמן עבור ניתוח המשחק בשידור וכן עבור הזדמנויות עסקיות.
Time-out	פסק זמן	ראה חוק 15.4
Tip, Tipping	"לשים חור"	ראה חוק 13.1.2
Warm-up area	תחום החימום	ראה חוק 1.4.5
Warning	התראה	ראה חוק 21.1
Zone	תחום	תחומים על המגרש והשוליים שהוגדרו בחוקים לצורך יעודי: קדמי, אחורי, פתיחה, שוליים, החלפת שחקן והחלפת "ליברו"

* המושגים המודגשים מופיעים בפרק "הגדרות" בספר החוקים המקורי